

PLASTMET®

PROFESJONALNE MEBLE ZE STALI NIERDZEWNEJ

Stainless professional furniture



Twoje meble gastronomiczne DC/PS





Zlew 2-kom z półką PS 0507



Basen 1-kom bez półki szeroki PS 0540



Podstawa pod piec PS 0494



Stół - szafka z dwiema suwanymi DC PS 0412



Szafka wisząca DC PS 0634



Stół - szafka drzwi suwane z blokiem 2 szuflad DC 0424



Stół ze zlewem, 3 szufladami i półką PS 0517



Stół z 2 szufladami PS 0420



Szafa magazynowa DC PS 0608



Szafa przelotowa DC/PS 0611



Wózek na GN PS 0660

UWAGI OGÓLNE

1. Producent zastrzega sobie prawo do zmian parametrów i konstrukcji produktów, wynikających z modernizacji wyrobów lub zmian technologicznych BEZ POWIADOMIENIA.
2. Niniejszy katalog nie jest ofertą w rozumieniu Kodeksu Cywilnego ale informacją handlową.

SPIS TREŚCI

Stoły do pracy 04	5 - 18
Stoły do zmywalni 05	19 - 34
Meble do przechowywania 06	35 - 50
Meble dodatkowe i specjalne 07	51 - 58
Karta informacyjna	59 - 62

TWOJE POMYSŁY, NASZE WYKONANIE W DOBREJ CENIE

Meble ze stali nierdzewnej przeznaczone są do wyposażenia ciągów technologicznych kuchni w różnego rodzaju pomieszczeniach gastronomicznych takich obiektów jak: hotele, restauracje, kawiarnie, szpitale, bary, stołówki. Stanowią również wyposażenie piekarni, cukierni, zakładów przetwórstwa spożywczego (np. mleczarni) i przemysłu mięsnego (ubojni, masarni), a więc takich obiektów, gdzie stawiane są najwyższe wymagania higieny.

Prezentujemy Państwu podstawowy asortyment mebli technologicznych, stworzony na podstawie własnych, kilkunastoletnich doświadczeń i potrzeb naszych Klientów, wzbogacony o nowe rozwiązania.

Meble wykonane są w dwóch standardach:

PS - podstawowy całość wykonana z atestowanej stali nierdzewnej, kwasoodpornej w gatunku 0H18N9 (AISI 304) - wysoka odporność na działanie kwasów organicznych i większości nieorganicznych (z wyjątkiem kwasu solnego i siarkowego o stężeniu powyżej 5%).

DC - ekonomiczny produkt wykonany z atestowanej stali nierdzewnej w gatunku H17 i z atestowanej stali nierdzewnej, kwasoodpornej w gatunku 0H18N9.

Na Państwa życzenie możemy okazać się wymagany mi atestami na meble (Świadectwo Jakości Zdrowotnej wydane przez Państwowy Zakład Higieny nr HŻ/D/0410/2006) oraz na materiały, z których wyprodukowaliśmy nasze wyroby.

Meble nierdzewne charakteryzuje solidna konstrukcja z profili zamkniętych oraz z elementów z blach profilowanych, których powierzchnie wykończone są przez szlifowanie z zachowaniem matowej struktury liniowej. Płyty wierzchnie stołów, usztywnione i wygłuszone, osadzone zostały na szkieletach. Wykonano je w całości z blach w gatunku 0H18N9. Standardowo posiadają obrzeże ściętne.

Inne typy płyt roboczych zamawiać można według karty informacyjnej - **odmiany płyt roboczych**.

Nogi mebli zakończone są stopkami z tworzywa sztucznego z regulacją wysokości w zakresie ± 15 mm. Szczegóły techniczne, dotyczące rozmieszczenia i odległości poszczególnych elementów mebli, znajdują się na kartach informacyjnych - **szczegóły konstrukcyjno - wymiarowe**.

Meble wyposażone są w profesjonalne akcesoria, m.in. szuflady z prowadnicami kulkowymi w standardzie podstawowym PS lub z prowadnicami rolkowymi w standardzie ekonomicznym DC, prowadnice i wózki rolkowe do drzwi suwanych, specjalne zawiasy nierdzewne oraz koła na miękkim bieżniku.

Karty zbiorcze, umieszczone na początku każdej grupy asortymentowej, przedstawiają meble w zarysie ogólnym, natomiast **karty katalogowe** określają ich wymiary gabarytowe, zakres wyposażenia standardowego i dodatkowego oraz wagę w kg.

Zaprezentowany asortyment mebli podzielony jest na grupy, które związane są z technologią obróbki, przetwórstwa surowców i produktów konsumpcyjnych:

STOŁY DO PRACY – grupa 04
STOŁY DO ZMYWALNI – grupa 05
MEBLE DO PRZECHOWYWANIA – grupa 06
MEBLE DODATKOWE I SPECJALNE – grupa 07

Przy zamawianiu mebli prosimy precyzyjnie określić rodzaj mebla, podając **typ, grupę, wymiary, rodzaj płyty roboczej**, np. jeśli potrzebny jest stół roboczy w wersji ekonomicznej o wymiarach długość L=1600 mm, szerokość B=700 i wysokość H=850 z blokiem dwóch szuflad, półką i płytą z podwyższonym obrzeżem z tyłu i z lewej strony w zamówieniu podajemy wówczas:

Stół DC 04 21 / 1600x700x850 / PL

Firma Plastmet funkcjonuje od 2004 r. w oparciu o system zarządzania jakością **ISO 9001 i 14001**.

PLASTMET®

**STOŁY DO PRACY
ZE STALI NIERDZEWNEJ**

04

STAINLESS WORKTOPS

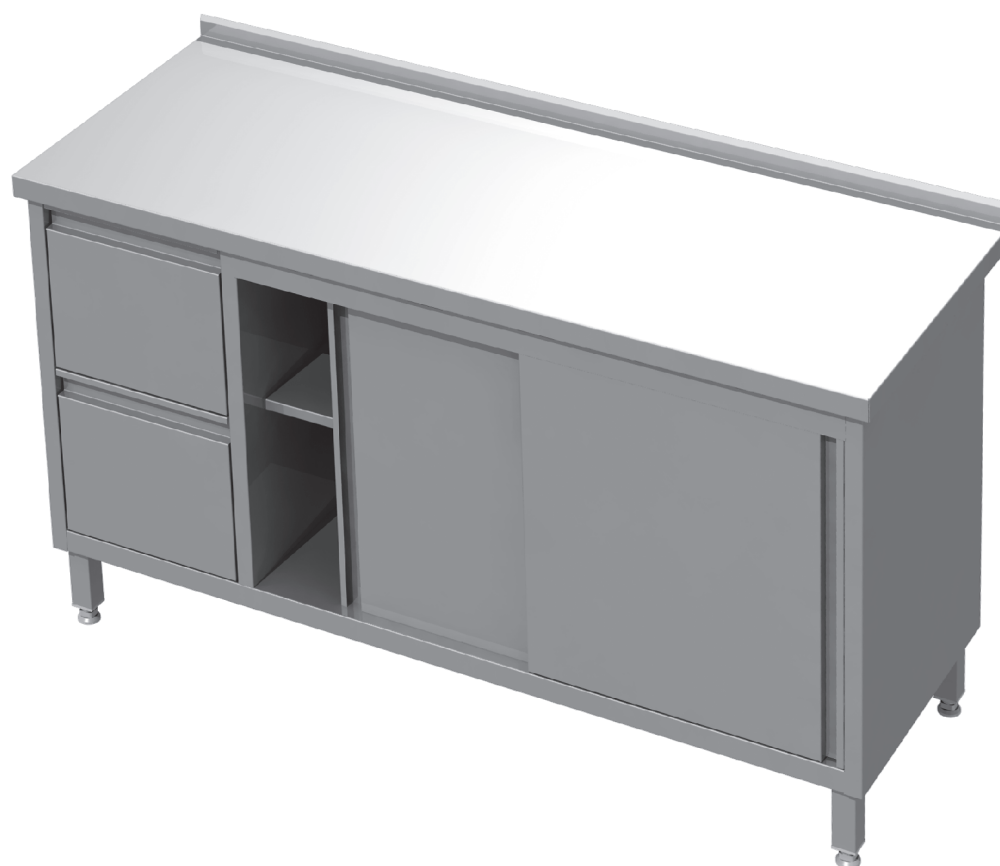

Twoje wyposażenie gastronomiczne

STOŁY DO PRACY – grupa 04

Stanowią wyposażenie podstawowe w gastronomii i przemyśle spożywczym. Meble te przeznaczone są do kuchni i pomieszczeń obróbki wstępnej artykułów spożywczych, czyli tam, gdzie ważna jest powierzchnia robocza i odkładcza.

Prezentowany asortyment, dzięki zastosowaniu praktycznego wyposażenia uzupełniającego: półki, szafki (z drzwiami otwieranymi lub suwanymi) czy szuflady, pozwala tworzyć komplementarne, profesjonalne ciągi technologiczne.

Wysoki standard wykonania jest gwarancją niezawodności i trwałości ich użytkowania.

WORKTOPS – group 04

These constitute basic equipment in catering and food industry. This type of furniture is designed to serve in kitchens and food preparation areas, i.e. where working and stacking surfaces are most needed. Thanks to practical supplementary equipment such as drawers, shelves and cabinets with hinged or sliding door, our range of worktops allows you to build complementary, professional working areas.

The high standard of craftsmanship guarantees reliability and durability of our furniture.

Karta zbiorcza

<p>DC/PS 04 00</p>  <p style="text-align: right;">str. 9</p>	<p>DC/PS 04 01</p>  <p style="text-align: right;">str. 9</p>	<p>DC/PS 04 02</p>  <p style="text-align: right;">str. 10</p>
<p>DC/PS 04 04</p>  <p style="text-align: right;">str. 10</p>	<p>DC/PS 04 05</p>  <p style="text-align: right;">str. 10</p>	<p>DC/PS 04 08</p>  <p style="text-align: right;">str. 11</p>
<p>DC/PS 04 10</p>  <p style="text-align: right;">str. 11</p>	<p>DC/PS 04 11</p>  <p style="text-align: right;">str. 11</p>	<p>DC/PS 04 12</p>  <p style="text-align: right;">str. 12</p>
<p>DC/PS 04 13</p>  <p style="text-align: right;">str. 12</p>	<p>DC/PS 04 20</p>  <p style="text-align: right;">str. 12</p>	<p>DC/PS 04 21</p>  <p style="text-align: right;">str. 13</p>
<p>DC/PS 04 22</p>  <p style="text-align: right;">str. 13</p>	<p>DC/PS 04 23</p>  <p style="text-align: right;">str. 13</p>	<p>DC/PS 04 24</p>  <p style="text-align: right;">str. 14</p>

Karta zbiorcza

<p>DC/PS 04 40</p>  <p>str. 14</p>	<p>DC/PS 04 41</p>  <p>str. 14</p>	<p>DC/PS 04 42</p>  <p>str. 15</p>
<p>DC/PS 04 43</p>  <p>str. 15</p>	<p>DC/PS 04 44</p>  <p>str. 15</p>	<p>DC/PS 04 57</p>  <p>str. 16</p>
<p>DC/PS 04 59</p>  <p>str. 16</p>	<p>DC/PS 04 60</p>  <p>str. 16</p>	<p>DC/PS 04 61</p>  <p>str. 17</p>
<p>DC/PS 04 65</p>  <p>str. 17</p>	<p>DC/PS 04 70</p>  <p>str. 17</p>	<p>DC/PS 04 80</p>  <p>str. 17</p>
<p>DC/PS 04 81</p>  <p>str. 18</p>	<p>DC/PS 04 94</p>  <p>str. 18</p>	<p>DC/PS 04 95</p>  <p>str. 18</p>
<p>DC/PS 04 96</p>  <p>str. 18</p>		

Stół roboczy DC/PS 04 00

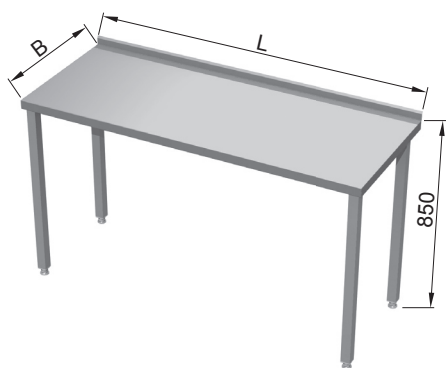

L (mm)	Masa	
	B 600 (mm)	B 700 (mm)
400	12 kg	13 kg
500	13 kg	14 kg
600	14 kg	15 kg
700	15 kg	16 kg
800	16 kg	17 kg
900	17 kg	18 kg
1000	18 kg	19 kg
1100	19 kg	20 kg
1200	20 kg	21 kg
1300	21 kg	22 kg
1400	22 kg	23 kg
1500	23 kg	24 kg
1600	24 kg	25 kg
1700	25 kg	26 kg
1800	27 kg	28 kg
1900	28 kg	29 kg

Opcje:

- typowe wymiary gabarytowe wg tabeli
- odmiany płyty roboczej wg karty informacyjnej

Stół do pracy DC/PS 04 01

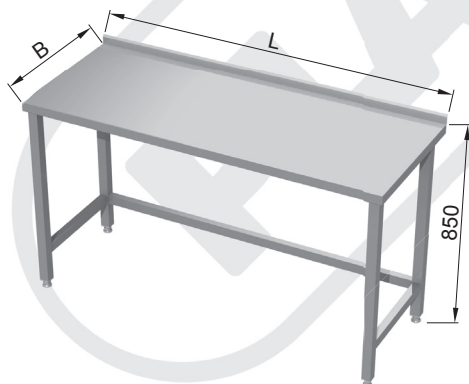

L (mm)	Masa	
	B 600 (mm)	B 700 (mm)
400	14 kg	15 kg
500	15 kg	16 kg
600	16 kg	17 kg
700	17 kg	19 kg
800	18 kg	20 kg
900	19 kg	21 kg
1000	21 kg	22 kg
1100	22 kg	23 kg
1200	23 kg	24 kg
1300	24 kg	26 kg
1400	25 kg	27 kg
1500	26 kg	28 kg
1600	27 kg	29 kg
1700	28 kg	30 kg
1800	29 kg	32 kg
1900	30 kg	33 kg
2000	36 kg	39 kg
2100	37 kg	40 kg
2200	38 kg	41 kg
2300	40 kg	43 kg
2400	41 kg	44 kg
2500	42 kg	45 kg
2600	43 kg	46 kg
2700	44 kg	47 kg
2800	45 kg	48 kg

Opcje:

- typowe wymiary gabarytowe wg tabeli
- szczegóły konstrukcyjno-wymiarowe wg karty informacyjnej
- dodatkowe nogi dla $L \geq 2000$
- szuflada GN 2/3 lub 1/1 za dopłatą wg tabeli dopłat

Stół z półką DC/PS 04 02

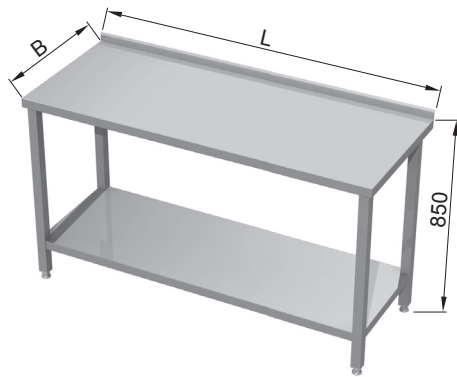

Opcje:

- typowe wymiary gabarytowe wg tabeli
- odmiana płyty roboczej i szczegóły konstrukcyjno-wymiarowe wg karty informacyjnej
- dodatkowe nogi dla $L \geq 2000$
- szuflada GN 2/3 lub 1/1 za dopłatą wg tabeli dopłat
- półka perforowana lub gretingowa za dopłatą wg tabeli dopłat
- nośność półki 800 N/m²

L (mm)	Masa	
	B 600 (mm)	B 700 (mm)
400	15 kg	15 kg
500	16 kg	17 kg
600	17 kg	18 kg
700	18 kg	20 kg
800	19 kg	21 kg
900	21 kg	23 kg
1000	22 kg	24 kg
1100	24 kg	27 kg
1200	26 kg	28 kg
1300	27 kg	30 kg
1400	29 kg	31 kg
1500	30 kg	33 kg
1600	33 kg	36 kg
1700	34 kg	37 kg
1800	36 kg	39 kg
1900	37 kg	41 kg
2000	43 kg	47 kg
2100	44 kg	48 kg
2200	46 kg	50 kg
2300	47 kg	52 kg
2400	51 kg	55 kg
2500	52 kg	57 kg
2600	54 kg	58 kg
2700	55 kg	60 kg
2800	57 kg	62 kg

Stół narożny z półką DC/PS 04 04

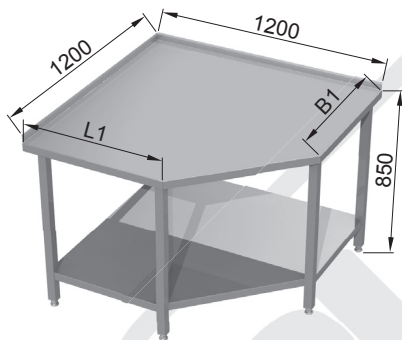

Opcje:

- typowe wymiary gabarytowe wg tabeli
- szczegóły konstrukcyjno-wymiarowe wg karty informacyjnej
- półka perforowana za dopłatą wg tabeli dopłat
- dodatkowa półka za dopłatą wg tabeli dopłat
- nośność półki 800 N/m²

L1 (mm)	Masa	
	B1 600 (mm)	B1 700 (mm)
600	36 kg	37 kg
700	37 kg	38 kg

Stół - szafka otwarta z półką DC/PS 04 05

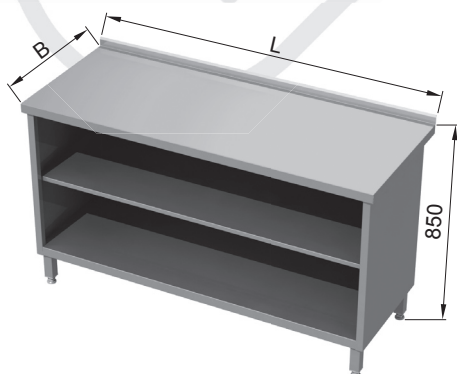

Opcje:

- typowe wymiary gabarytowe wg tabeli
- odmiany płyty roboczej i szczegóły konstrukcyjno-wymiarowe wg karty informacyjnej
- standardowo półka przestawna, nośność półki 800 N/m²

L (mm)	Masa	
	B 600 (mm)	B 700 (mm)
400	17 kg	20 kg
500	19 kg	23 kg
600	21 kg	24 kg
700	23 kg	26 kg
800	25 kg	27 kg
900	27 kg	30 kg
1000	29 kg	32 kg
1100	31 kg	35 kg
1200	33 kg	37 kg
1300	35 kg	39 kg
1400	40 kg	44 kg
1500	42 kg	46 kg
1600	44 kg	48 kg
1700	47 kg	51 kg
1800	49 kg	53 kg
1900	52 kg	56 kg

Taboret nierdzewny DC/PS 04 08

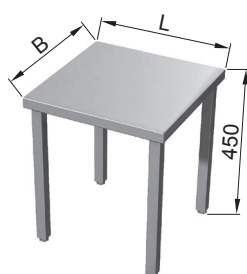

L (mm)	Masa	
	B 400 (mm)	B 500 (mm)
400	6 kg	-
500	-	8 kg

Opcje:

- typowe wymiary gabarytowe wg tabeli

Stół - szafka drzwi otwierane DC/PS 04 10

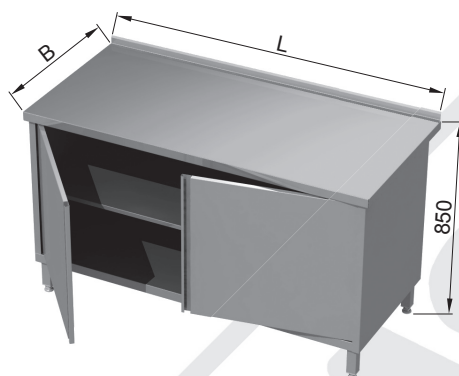

L (mm)	Masa	
	B 600 (mm)	B 700 (mm)
400	15 kg	17 kg
600	23 kg	25 kg
800	28 kg	30 kg
900	31 kg	34 kg
1000	34 kg	37 kg
1100	37 kg	40 kg
1200	40 kg	44 kg
1300	43 kg	47 kg
1400	48 kg	52 kg
1500	51 kg	56 kg

Opcje:

- typowe wymiary gabarytowe wg tabeli
- odmiany płyty roboczej i szczegóły konstrukcyjno-wymiarowe wg karty informacyjnej
- dodatkowa półka za dopłatą wg tabeli dopłat
- standardowo dla L=400 i L=600 szafka 1 - drzwiowa lewa lub prawa
- standardowo półka przestawna, nośność półki 800 N/m²

Stół - szafka przelotowa drzwi otwierane DC/PS 04 11

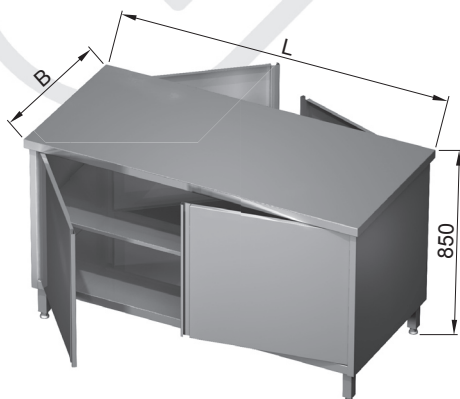

L (mm)	Masa	
	B 600 (mm)	B 700 (mm)
800	30 kg	33 kg
900	33 kg	36 kg
1000	37 kg	40 kg
1100	40 kg	44 kg
1200	44 kg	48 kg
1300	47 kg	51 kg
1400	53 kg	52 kg
1500	57 kg	61 kg

Opcje:

- typowe wymiary gabarytowe wg tabeli
- szczegóły konstrukcyjno-wymiarowe wg karty informacyjnej
- dodatkowa półka za dopłatą wg tabeli dopłat
- standardowo półka przestawna, nośność półki 800 N/m²
- maskownica dolna za dopłatą

Stół - szafka drzwi suwane DC/PS 04 12

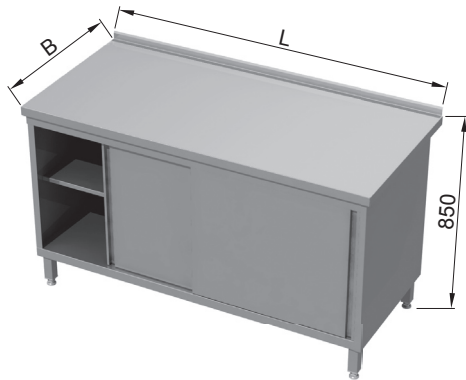

L (mm)	Masa	
	B 600 (mm)	B 700 (mm)
800	29 kg	32 kg
900	32 kg	35 kg
1000	34 kg	38 kg
1100	37 kg	41 kg
1200	40 kg	44 kg
1300	43 kg	47 kg
1400	47 kg	51 kg
1500	50 kg	54 kg
1600	53 kg	58 kg
1700	56 kg	61 kg
1800	59 kg	65 kg
1900	62 kg	68 kg

Opcje:

- typowe wymiary gabarytowe wg tabeli
- szczegóły konstrukcyjno-wymiarowe wg karty informacyjnej
- dodatkowa półka za dopłatą wg tabeli dopłat
- standardowo półka przestawna, nośność półki 800 N/m²

Stół - szafka przelotowa drzwi suwane DC/PS 04 13

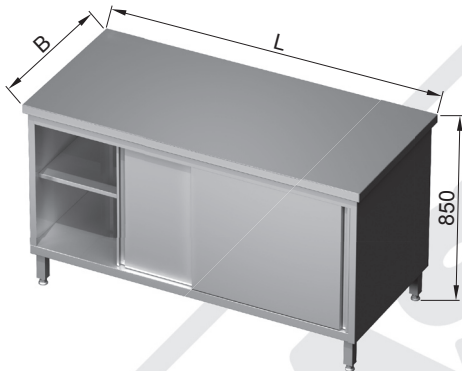

L (mm)	Masa	
	B 600 (mm)	B 700 (mm)
800	30 kg	34 kg
900	34 kg	38 kg
1000	37 kg	41 kg
1100	41 kg	45 kg
1200	44 kg	48 kg
1300	48 kg	52 kg
1400	52 kg	56 kg
1500	57 kg	60 kg
1600	59 kg	64 kg
1700	62 kg	67 kg
1800	66 kg	71 kg
1900	70 kg	75 kg

Opcje:

- typowe wymiary gabarytowe wg tabeli
- szczegóły konstrukcyjno-wymiarowe wg karty informacyjnej
- dodatkowa półka za dopłatą wg tabeli dopłat
- standardowo półka przestawna, nośność półki 800 N/m²
- maskownica dolna za dopłatą

Stół z blokiem 2 szuflad DC/PS 04 20

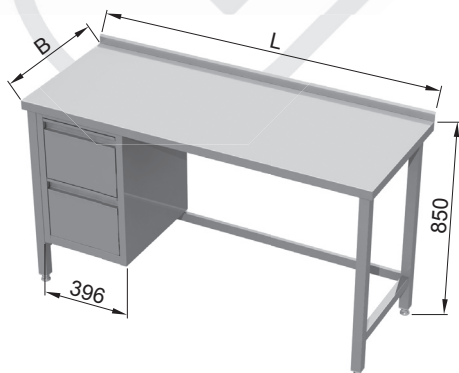

L (mm)	Masa	
	B 600 (mm)	B 700 (mm)
800	19 kg	20 kg
900	20 kg	21 kg
1000	21 kg	22 kg
1100	22 kg	23 kg
1200	23 kg	25 kg
1300	24 kg	26 kg
1400	25 kg	27 kg
1500	26 kg	28 kg
1600	27 kg	29 kg
1700	28 kg	30 kg
1800	29 kg	32 kg
1900	30 kg	33 kg

Opcje:

- typowe wymiary gabarytowe wg tabeli
- odmiana płyty roboczej i szczegóły konstrukcyjno-wymiarowe wg karty informacyjnej
- szuflady po lewej (jak na rys.) lub po prawej
- dodatkowa szuflada za dopłatą wg tabeli dopłat

Stół z blokiem 2 szuflad i półką DC/PS 04 21

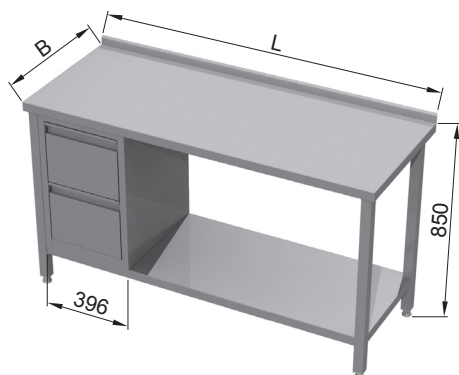

L (mm)	Masa	
	B 600 (mm)	B 700 (mm)
800	19 kg	21 kg
900	20 kg	23 kg
1000	21 kg	24 kg
1100	23 kg	25 kg
1200	24 kg	27 kg
1300	25 kg	28 kg
1400	26 kg	30 kg
1500	28 kg	31 kg
1600	29 kg	32 kg
1700	30 kg	34 kg
1800	31 kg	35 kg
1900	33 kg	37 kg

Opcje:

- typowe wymiary gabarytowe wg tabeli
- odmiany płyty roboczej i szczegóły konstrukcyjno-wymiarowe wg karty informacyjnej
- szuflady po lewej (jak na rys.) lub po prawej
- półka perforowana lub gretingowa za dopłatą
- dodatkowa szuflada za dopłatą wg tabeli dopłat
- nośność półki 800 N/m²

Stół - szafka otwarta z blokiem 2 szuflad DC/PS 04 22

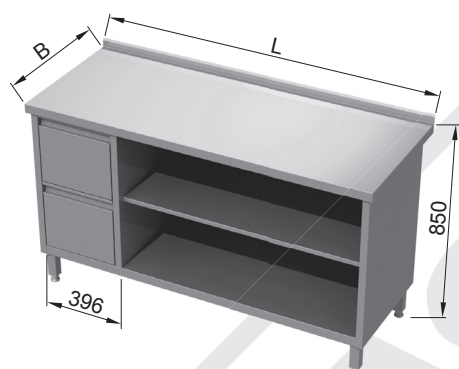

L (mm)	Masa	
	B 600 (mm)	B 700 (mm)
800	18 kg	21 kg
900	20 kg	23 kg
1000	23 kg	26 kg
1100	25 kg	28 kg
1200	27 kg	30 kg
1300	30 kg	33 kg
1400	31 kg	35 kg
1500	34 kg	38 kg
1600	36 kg	40 kg
1700	39 kg	43 kg
1800	41 kg	45 kg
1900	43 kg	48 kg

Opcje:

- typowe wymiary gabarytowe wg tabeli
- odmiana płyty roboczej i szczegóły konstrukcyjno-wymiarowe wg karty informacyjnej
- szuflady po lewej (jak na rys.) lub po prawej
- dodatkowa szuflada za dopłatą wg tabeli dopłat
- standardowo półka przestawna, nośność półki 800 N/m²

Stół - szafka drzwi otwierane z blokiem 2 szuflad DC/PS 04 23

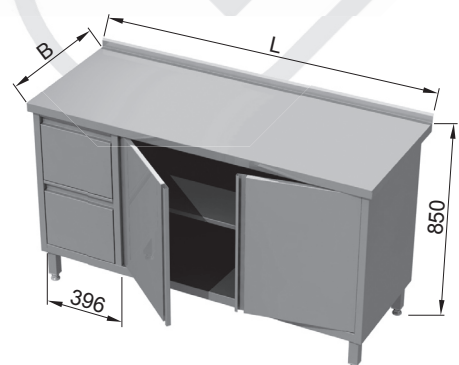

L (mm)	Masa	
	B 600 (mm)	B 700 (mm)
800	29 kg	33 kg
1000	31 kg	35 kg
1200	33 kg	37 kg
1300	37 kg	41 kg
1400	40 kg	44 kg
1500	43 kg	47 kg
1600	46 kg	51 kg
1700	50 kg	54 kg
1800	53 kg	57 kg
1900	56 kg	60 kg

Opcje:

- typowe wymiary gabarytowe wg tabeli
- odmiana płyty roboczej i szczegóły konstrukcyjno-wymiarowe wg karty informacyjnej
- szuflady po lewej (jak na rys.) lub po prawej
- dodatkowa szuflada za dopłatą wg tabeli dopłat
- standardowo dla L=800 i L=1000 szafka 1 - drzwiowa lewa lub prawa
- standardowo półka przestawna, nośność półki 800 N/m²

Stół - szafka drzwi suwane z blokiem 2 szuflad DC/PS 04 24

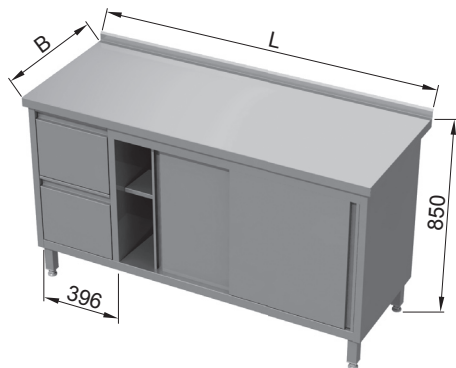

L (mm)	Masa	
	B 600 (mm)	B 700 (mm)
1200	30 kg	34 kg
1300	34 kg	38 kg
1400	37 kg	41 kg
1500	40 kg	44 kg
1600	43 kg	48 kg
1700	46 kg	51 kg
1800	49 kg	54 kg
1900	53 kg	57 kg

Opcje:

- typowe wymiary gabarytowe wg tabeli
- odmiana płyty roboczej i szczegóły konstrukcyjno-wymiarowe wg karty informacyjnej
- szuflady po lewej (jak na rys.) lub po prawej
- dodatkowa szuflada za dopłatą wg tabeli dopłat
- standardowo półka przestawna, nośność półki 800 N/m²

Stół z szafką DC/PS 04 40

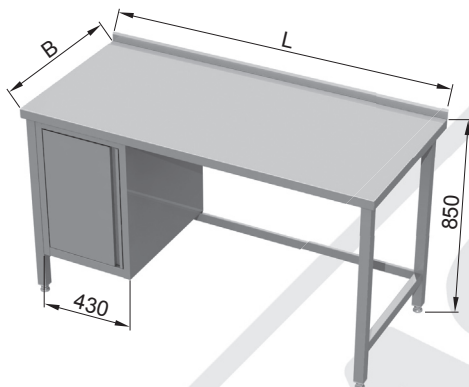

L (mm)	Masa	
	B 600 (mm)	B 700 (mm)
800	19 kg	20 kg
900	20 kg	21 kg
1000	21 kg	22 kg
1100	22 kg	23 kg
1200	23 kg	25 kg
1300	24 kg	27 kg
1400	25 kg	28 kg
1500	27 kg	30 kg
1600	28 kg	32 kg
1700	30 kg	33 kg
1800	31 kg	34 kg
1900	32 kg	36 kg

Opcje:

- typowe wymiary gabarytowe wg tabeli
- odmiana płyty roboczej i szczegóły konstrukcyjno-wymiarowe wg karty informacyjnej
- szafka po lewej (jak na rys.) lub po prawej

Stół z szafką i półką DC/PS 04 41

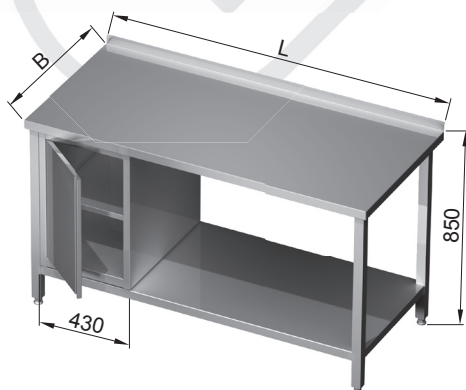

L (mm)	Masa	
	B 600 (mm)	B 700 (mm)
800	19 kg	21 kg
900	20 kg	23 kg
1000	21 kg	24 kg
1100	23 kg	25 kg
1200	24 kg	27 kg
1300	25 kg	28 kg
1400	26 kg	30 kg
1500	28 kg	31 kg
1600	29 kg	33 kg
1700	30 kg	34 kg
1800	31 kg	35 kg
1900	33 kg	37 kg

Opcje:

- typowe wymiary gabarytowe wg tabeli
- odmiana płyty roboczej i szczegóły konstrukcyjno-wymiarowe wg karty informacyjnej
- szafka po lewej (jak na rys.) lub po prawej
- półka perforowana za dopłatą wg tabeli dopłat
- nośność półki 800 N/m²

Stół - szafka otwarta z szafką DC/PS 04 42

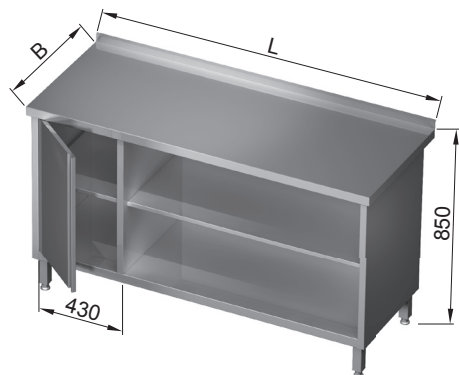

L (mm)	Masa	
	B 600 (mm)	B 700 (mm)
800	19 kg	21 kg
900	21 kg	23 kg
1000	23 kg	26 kg
1100	25 kg	28 kg
1200	27 kg	30 kg
1300	29 kg	33 kg
1400	31 kg	35 kg
1500	34 kg	38 kg
1600	36 kg	40 kg
1700	38 kg	42 kg
1800	40 kg	45 kg
1900	42 kg	47 kg

Opcje:

- typowe wymiary gabarytowe wg tabeli
- odmiana płyty roboczej i szczegóły konstrukcyjno-wymiarowe wg karty informacyjnej
- szafka po lewej (jak na rys.) lub po prawej
- standardowo półka przestawna, nośność półki 800 N/m²

Stół - szafka drzwi otwierane z szafką DC/PS 04 43

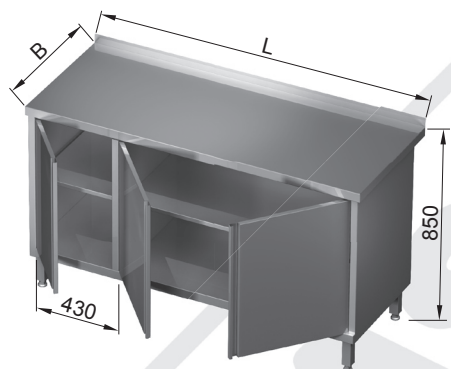

L (mm)	Masa	
	B 600 (mm)	B 700 (mm)
1200	34 kg	37 kg
1300	37 kg	41 kg
1400	40 kg	44 kg
1500	43 kg	47 kg
1600	46 kg	51 kg
1700	49 kg	54 kg
1800	53 kg	57 kg
1900	56 kg	60 kg

Opcje:

- typowe wymiary gabarytowe wg tabeli
- odmiana płyty roboczej i szczegóły konstrukcyjno-wymiarowe wg karty informacyjnej
- szafka (1-drzwiowa) po lewej (jak na rys.) lub po prawej
- standardowo półka przestawna, nośność półki 800 N/m²

Stół - szafka drzwi suwane DC/PS 04 44

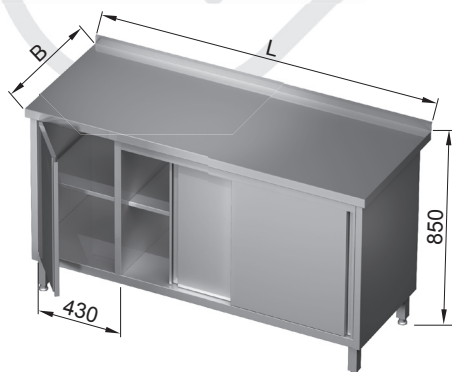

L (mm)	Masa	
	B 600 (mm)	B 700 (mm)
1200	32 kg	35 kg
1300	35 kg	38 kg
1400	38 kg	41 kg
1500	41 kg	45 kg
1600	44 kg	48 kg
1700	47 kg	51 kg
1800	50 kg	55 kg
1900	53 kg	58 kg

Opcje:

- typowe wymiary gabarytowe wg tabeli
- odmiana płyty roboczej i szczegóły konstrukcyjno-wymiarowe wg karty informacyjnej
- szafka (1-drzwiowa) po lewej (jak na rys.) lub po prawej
- standardowo półka przestawna, nośność półki 800 N/m²

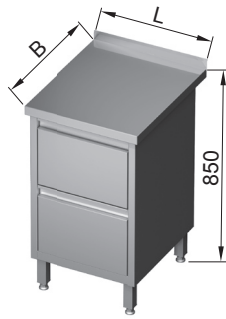
Stół z blokiem 2 szuflad DC/PS 04 57

L (mm)	Masa	
	B 600 (mm)	B 700 (mm)
430	27 kg	30 kg

Opcje:

- typowe wymiary gabarytowe wg tabeli
- odmiana płyty roboczej i szczegóły konstrukcyjno-wymiarowe wg karty informacyjnej
- dodatkowa szuflada za dopłatą wg tabeli dopłat

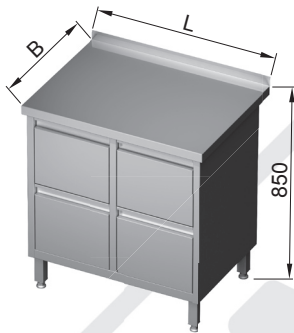
Stół z blokiem 4 szuflad DC/PS 04 59

L (mm)	Masa	
	B 600 (mm)	B 700 (mm)
800	36 kg	40 kg

Opcje:

- typowe wymiary gabarytowe wg tabeli
- odmiana płyty roboczej i szczegóły konstrukcyjno-wymiarowe wg karty informacyjnej
- dodatkowa szuflada za dopłatą wg tabeli dopłat

Stół przyścienny z płytą polietylenową DC/PS 04 60

L (mm)	Masa	
	B 600 (mm)	B 700 (mm)
1000	21 kg	23 kg
1100	22 kg	24 kg
1200	23 kg	25 kg
1300	24 kg	26 kg
1400	25 kg	27 kg
1500	26 kg	29 kg
1600	27 kg	30 kg
1700	29 kg	31 kg
1800	30 kg	32 kg
1900	31 kg	33 kg

Opcje:

- typowe wymiary gabarytowe wg tabeli
- odmiana płyty roboczej i szczegóły konstrukcyjno-wymiarowe wg karty informacyjnej
- szuflada GN 2/3 lub 1/1 za dopłatą
- dolna półka za dopłatą wg tabeli dopłat
- płyta polietylenowa grub. 25 mm

Stół centralny z płytami polietylenowymi DC/PS 04 61

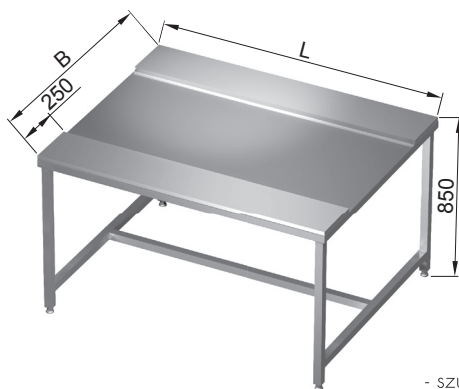

L (mm)	Masa	
	B 1200 (mm)	B 1400 (mm)
1000	31 kg	34 kg
1100	32 kg	36 kg
1200	34 kg	38 kg
1300	36 kg	40 kg
1400	38 kg	41 kg
1500	39 kg	43 kg
1600	41 kg	45 kg
1700	42 kg	47 kg
1800	44 kg	49 kg
1900	46 kg	51 kg

Opcje:

- typowe wymiary gabarytowe wg tabeli
- odmiana płyty roboczej i szczegóły konstrukcyjno-wymiarowe wg karty informacyjnej
- poprzeczka wzdłużna umieszczona centralnie
- szuflada GN 2/3 lub 1/1 za dopłatą
- dolna półka za dopłatą wg tabeli dopłat
- płyta polietylenowa grub. 25 mm

Podstawa nierdzewna z kłocem polietylenowym DC/PS 04 65

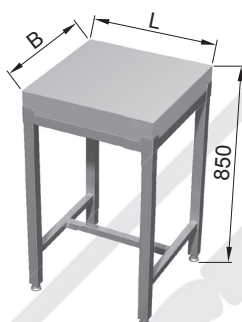

L (mm)	Masa	
	B 400 (mm)	B 500 (mm)
400	18 kg	-
500	-	21 kg

Opcje:

- typowe wymiary gabarytowe wg tabeli
- kłoc PE grubość 80 mm

Stół z pojemnikiem DC/PS 04 70

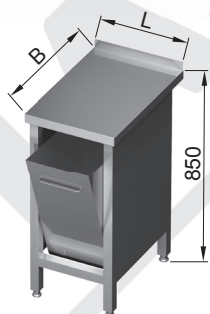

L (mm)	Masa	
	B 600 (mm)	B 700 (mm)
400	25 kg	30 kg

Opcje:

- typowe wymiary gabarytowe wg tabeli
- odmiana płyty roboczej i szczegóły konstrukcyjno-wymiarowe wg karty informacyjnej
- pojemność pojemnika 50 l

Nadstawka pojedyncza DC/PS 04 80

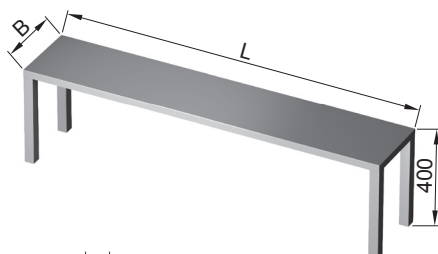

L (mm)	Masa	
	B 300 (mm)	B 400 (mm)
600	6 kg	7 kg
700	6 kg	7 kg
800	7 kg	7 kg
900	7 kg	8 kg
1000	7 kg	8 kg
1100	8 kg	9 kg
1200	8 kg	9 kg
1300	8 kg	10 kg
1400	9 kg	10 kg
1500	9 kg	11 kg
1600	9 kg	11 kg
1700	10 kg	11 kg
1800	10 kg	12 kg
1900	11 kg	13 kg

Opcje:

- typowe wymiary gabarytowe wg tabeli
- mocowanie nadstawki do blatu stołu za dopłatą

Nadstawka podwójna DC/PS 04 81

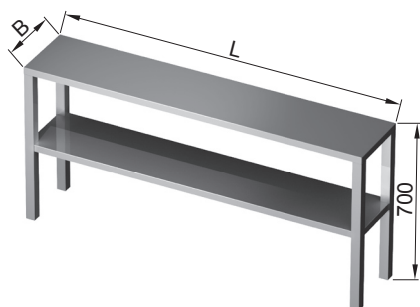

Opcje:

- typowe wymiary gabarytowe wg tabeli
- mocowanie nadstawki do blatu stołu za dopłatą

L (mm)	Masa	
	B 300 (mm)	B 400 (mm)
600	8 kg	10 kg
700	9 kg	11 kg
800	10 kg	12 kg
900	10 kg	12 kg
1000	11 kg	13 kg
1100	12 kg	14 kg
1200	13 kg	15 kg
1300	14 kg	16 kg
1400	14 kg	16 kg
1500	15 kg	17 kg
1600	16 kg	18 kg
1700	17 kg	19 kg
1800	17 kg	20 kg
1900	18 kg	20 kg

Podstawa otwarta pod piec DC/PS 04 94

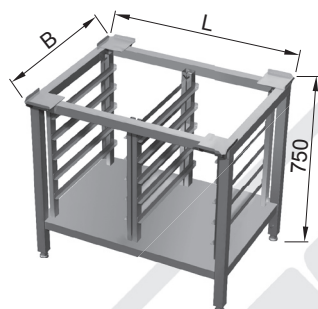

Opcje:

- typowe wymiary gabarytowe wg tabeli
- szczegóły konstrukcyjno-wymiarowe wg karty informacyjnej
- przy zamówieniu należy podać wymiar pieca i rozstaw nóg pieca
- pojemność 2x5 szt. GN 1/1

L (mm)	Masa	
	B 600 (mm)	
850	22 kg	

Podstawa z blatem pod piec DC/PS 04 95

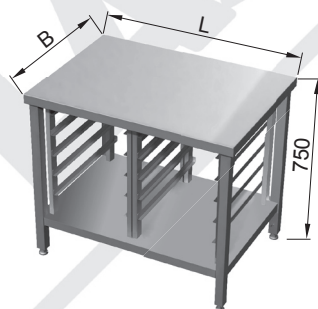

Opcje:

- typowe wymiary gabarytowe wg tabeli
- szczegóły konstrukcyjno-wymiarowe wg karty informacyjnej
- przy zamówieniu należy podać wymiar pieca i rozstaw nóg pieca
- pojemność 2x5 szt. GN 1/1

L (mm)	Masa	
	B 630 (mm)	
880	25 kg	

Podstawa pod zmywarkę DC/PS 04 96

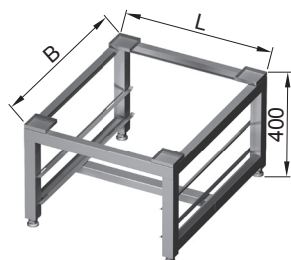

Opcje:

- wymiary wg indywidualnego zapotrzebowania
- przy zamówieniu należy podać wymiar zmywarki i rozstaw nóg
- przy zamówieniu należy podać wymiar kosza do naczyń

L (mm)	Masa	
	B 550 (mm)	
590	5 kg	

PLASTMET®

**STOŁY DO ZMYWALNI
ZE STALI NIERDZEWNEJ**

05

STAINLESS SINK UNITS



Twoje wyposażenie gastronomiczne













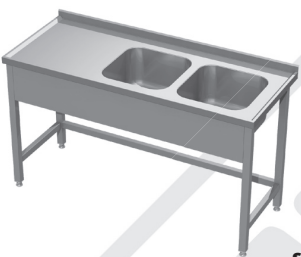

STOŁY DO ZMYWALNI – grupa 05

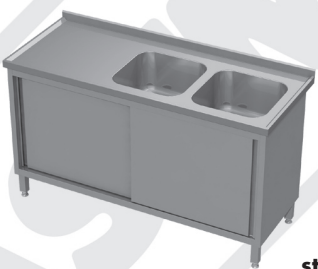
Wyroby tej grupy stanowią podstawowe wyposażenie zmywalni w różnego typu obiektach gastronomicznych. Asortyment tworzą przede wszystkim stoły ze zlewami i basenami, wyposażone również w półki (pełne, perforowane lub gretingowe), szafki lub szuflady. Zaprezentowane meble pozwalają na dowolne konfigurowanie procesu technologicznego obróbki wstępnej (np. płukanie) i właściwej (obieranie, oczkowanie) ziemniaków, warzyw i owoców. Podobnie jest z obróbką mięsa i ryb. Cechą charakterystyczną stołów ze zlewami są standardowo profilowane płyty robocze z zagłębieniem 15 mm, które zabezpiecza przed spłynięciem wody, oraz zlewy komorowe tłoczone lub gięte (dla większych wymiarów komór). Stoły ze zlewami i basenami można przystosować do montażu baterii stojącej.

SINK UNITS - group 05

Products in this group constitute the basic equipment of warewashing rooms in various food establishments. The assortment includes mainly sink and washbasin units, equipped with shelves (full, perforated or wire shelving), cabinets and drawers. The furniture presented here allows unlimited arrangement of food preprocessing (e.g. rinsing) and potatoes, vegetables and fruit. The same applies to meat and fish processing. Our standard sink and basin units are characterized by a 15 mm water-safe edge of the profiled worktop, and sink bowl which are pressed or bent (for larger bowl size). Sink and basin units can be prepared for sink mixers.

Karta zbiorcza

<p>DC/PS 05 00</p>  <p>str. 23</p>	<p>DC/PS 05 02</p>  <p>str. 23</p>	<p>DC/PS 05 04</p>  <p>str. 23</p>
<p>DC/PS 05 05</p>  <p>str. 24</p>	<p>DC/PS 05 06</p>  <p>str. 24</p>	<p>DC/PS 05 07</p>  <p>str. 24</p>
<p>DC/PS 05 09</p>  <p>str. 25</p>	<p>DC/PS 05 10</p>  <p>str. 25</p>	<p>DC/PS 05 11</p>  <p>str. 25</p>
<p>DC/PS 05 12</p>  <p>str. 26</p>	<p>DC/PS 05 15</p>  <p>str. 26</p>	<p>DC/PS 05 16</p>  <p>str. 26</p>
<p>DC/PS 05 17</p>  <p>str. 27</p>	<p>DC/PS 05 20</p>  <p>str. 27</p>	<p>DC/PS 05 21</p>  <p>str. 27</p>

Karta zbiorcza

DC/PS 05 23  str. 28	DC/PS 05 24  str. 28	DC/PS 05 30  str. 28
DC/PS 05 31  str. 29	DC/PS 05 40  str. 29	DC/PS 05 42  str. 29
DC/PS 05 45  str. 30	DC/PS 05 47  str. 30	DC/PS 05 50  str. 30
DC/PS 05 60  str. 31	DC/PS 05 61  str. 31	DC/PS 05 62  str. 31
DC/PS 05 63  str. 32	DC/PS 05 64  str. 32	DC/PS 05 65  str. 32
DC/PS 05 70  str. 33	DC/PS 05 71  str. 33	DC/PS 05 72  str. 33

Stół ze zlewem DC/PS 05 00

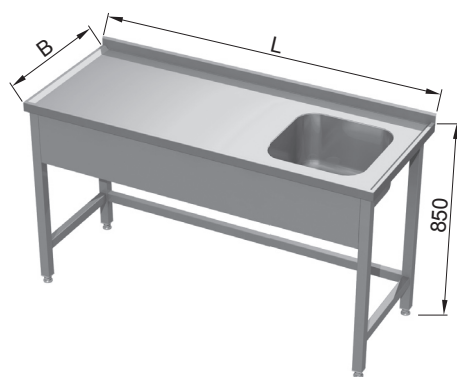

L (mm)	Masa	
	B 600 (mm)	B 700 (mm)
600	12 kg	13 kg
700	13 kg	14 kg
800	14 kg	15 kg
900	15 kg	16 kg
1000	16 kg	17 kg
1100	17 kg	18 kg
1200	18 kg	19 kg
1300	19 kg	20 kg
1400	20 kg	21 kg
1500	21 kg	22 kg
1600	22 kg	23 kg
1700	23 kg	24 kg
1800	24 kg	25 kg
1900	25 kg	26 kg

Opcje:

- typowe wymiary gabarytowe wg tabeli
- odmiana płyty roboczej i szczegóły konstrukcyjno-wymiarowe wg karty informacyjnej
- maskownica czołowa za dopłatą

Stół ze zlewem i półką DC/PS 05 02

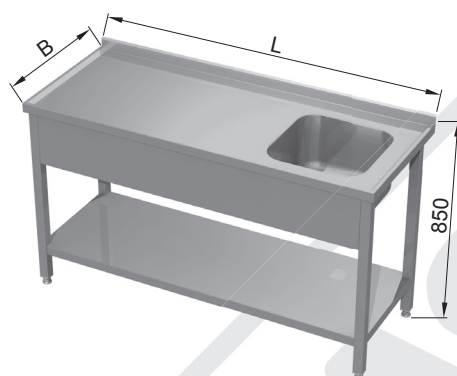

L (mm)	Masa	
	B 600 (mm)	B 700 (mm)
600	19 kg	20 kg
700	20 kg	22 kg
800	21 kg	23 kg
900	23 kg	25 kg
1000	24 kg	27 kg
1100	26 kg	28 kg
1200	28 kg	30 kg
1300	29 kg	32 kg
1400	31 kg	33 kg
1500	32 kg	35 kg
1600	34 kg	37 kg
1700	35 kg	39 kg
1800	37 kg	40 kg
1900	38 kg	42 kg

Opcje:

- typowe wymiary gabarytowe wg tabeli
- odmiana płyty roboczej i szczegóły konstrukcyjno-wymiarowe wg karty informacyjnej
- półka perforowana lub gretingowana za dopłatą wg tabeli dopłat
- nośność półki 800 N/m²
- maskownica czołowa za dopłatą

Stół - szafka drzwi otwierane ze zlewem DC/PS 05 04

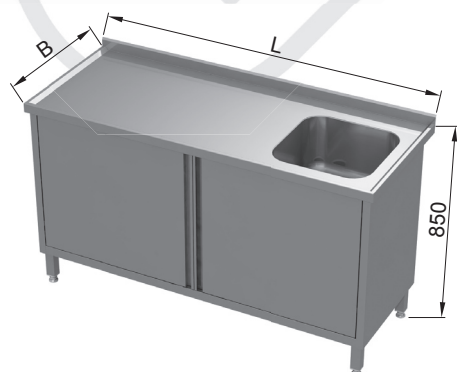

L (mm)	Masa	
	B 600 (mm)	B 700 (mm)
600	20 kg	22 kg
800	26 kg	28 kg
900	28 kg	31 kg
1000	31 kg	34 kg
1100	34 kg	37 kg
1200	37 kg	40 kg
1300	40 kg	43 kg
1400	42 kg	46 kg
1500	45 kg	49 kg

Opcje:

- typowe wymiary gabarytowe wg tabeli
- odmiana płyty roboczej i szczegóły konstrukcyjno-wymiarowe wg karty informacyjnej
- dla L=600 szafka 1-drzwiowa lewa lub prawa

Stół - szafka drzwi suwane ze zlewem DC/PS 05 05

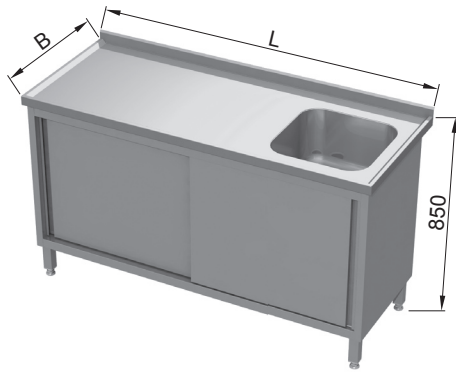

L (mm)	Masa	
	B 600 (mm)	B 700 (mm)
800	26 kg	28 kg
900	28 kg	31 kg
1000	31 kg	34 kg
1100	34 kg	37 kg
1200	37 kg	40 kg
1300	40 kg	43 kg
1400	42 kg	46 kg
1500	45 kg	49 kg
1600	47 kg	51 kg
1700	50 kg	54 kg
1800	52 kg	56 kg
1900	55 kg	61 kg

Opcje:

- typowe wymiary gabarytowe wg tabeli
- odmiana płyty roboczej i szczegóły konstrukcyjno-wymiarowe wg karty informacyjnej

Stół ze zlewem 2-komorowym DC/PS 05 06

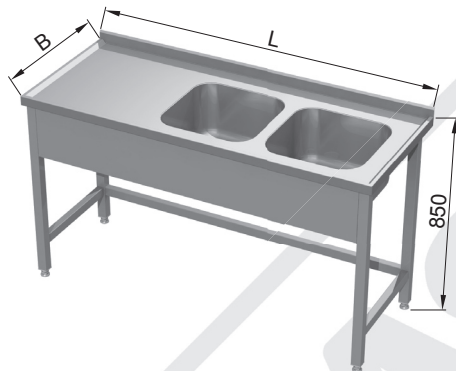

L (mm)	Masa	
	B 600 (mm)	B 700 (mm)
1000	22 kg	23 kg
1100	23 kg	24 kg
1200	24 kg	26 kg
1300	25 kg	27 kg
1400	27 kg	29 kg
1500	28 kg	30 kg
1600	29 kg	31 kg
1700	30 kg	32 kg
1800	31 kg	34 kg
1900	33 kg	35 kg

Opcje:

- typowe wymiary gabarytowe wg tabeli
- odmiana płyty roboczej i szczegóły konstrukcyjno-wymiarowe wg karty informacyjnej
- maskownica czołowa za dopłatą

Stół ze zlewem 2-komorowym i półką DC/PS 05 07

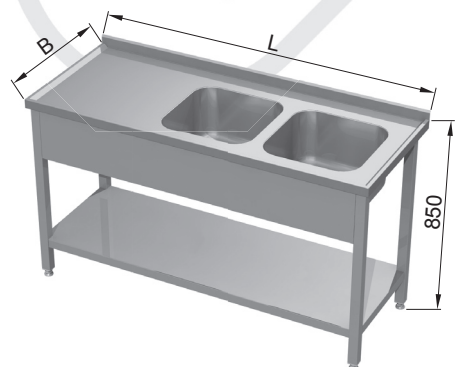

L (mm)	Masa	
	B 600 (mm)	B 700 (mm)
1000	24 kg	26 kg
1100	25 kg	27 kg
1200	27 kg	29 kg
1300	28 kg	31 kg
1400	30 kg	33 kg
1500	32 kg	35 kg
1600	34 kg	37 kg
1700	36 kg	39 kg
1800	38 kg	41 kg
1900	40 kg	43 kg
2000	45 kg	48 kg
2100	46 kg	50 kg
2200	48 kg	52 kg
2300	50 kg	54 kg
2400	51 kg	56 kg
2500	53 kg	57 kg
2600	55 kg	59 kg
2700	56 kg	61 kg
2800	58 kg	63 kg

Opcje:

- typowe wymiary gabarytowe wg tabeli
- odmiana płyty roboczej i szczegóły konstrukcyjno-wymiarowe wg karty informacyjnej
- półka perforowana lub gretingowa za dopłatą wg tabeli dopłat
- dodatkowe nogi dla $L \geq 2000$
- nośność półki 800 N/m²
- maskownica czołowa za dopłatą

Stół ze zlewem 2-komorowym i szafką otwieraną DC/PS 05 09

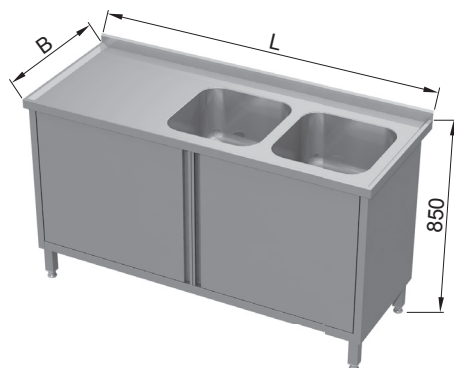

L (mm)	Masa	
	B 600 (mm)	B 700 (mm)
1000	31 kg	34 kg
1100	34 kg	37 kg
1200	37 kg	40 kg
1300	40 kg	43 kg
1400	42 kg	46 kg
1500	45 kg	49 kg

Opcje:

- typowe wymiary gabarytowe wg tabeli
- odmiana płyty roboczej i szczegóły konstrukcyjno-wymiarowe wg karty informacyjnej

Stół ze zlewem 2-komorowym i szafką drzwi suwane DC/PS 05 10

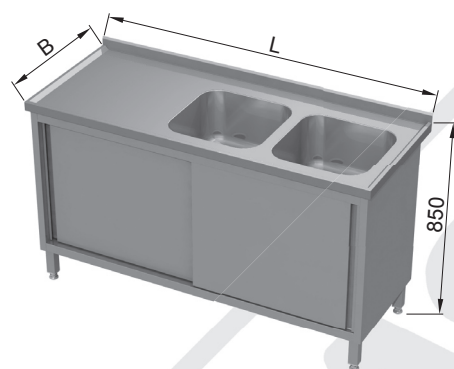

L (mm)	Masa	
	B 600 (mm)	B 700 (mm)
1000	31 kg	34 kg
1100	34 kg	37 kg
1200	37 kg	40 kg
1300	40 kg	43 kg
1400	42 kg	46 kg
1500	45 kg	49 kg
1600	48 kg	52 kg
1700	51 kg	55 kg
1800	54 kg	58 kg
1900	56 kg	61 kg

Opcje:

- typowe wymiary gabarytowe wg tabeli
- odmiana płyty roboczej i szczegóły konstrukcyjno-wymiarowe wg karty informacyjnej

Stół z otworem na odpadki DC/PS 05 11

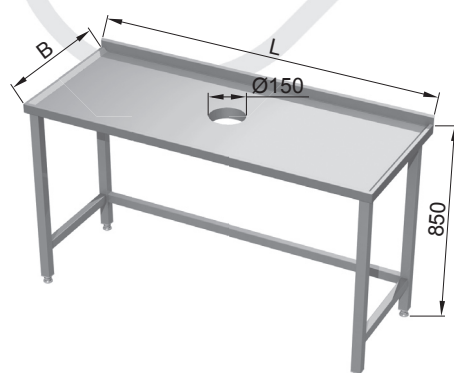

L (mm)	Masa	
	B 600 (mm)	B 700 (mm)
400	12 kg	13 kg
500	13 kg	14 kg
600	14 kg	15 kg
700	15 kg	16 kg
800	16 kg	17 kg
900	17 kg	18 kg
1000	18 kg	20 kg
1100	19 kg	21 kg
1200	20 kg	22 kg
1300	21 kg	23 kg
1400	22 kg	24 kg
1500	23 kg	25 kg
1600	24 kg	26 kg
1700	25 kg	27 kg
1800	26 kg	28 kg
1900	27 kg	29 kg

Opcje:

- typowe wymiary gabarytowe wg tabeli
- szczegóły konstrukcyjno-wymiarowe wg karty informacyjnej
- standardowo otwór zrzutowy, położony centralnie lub po lewej lub po prawej

Stół ze zlewem i otworem na odpadki DC/PS 05 12

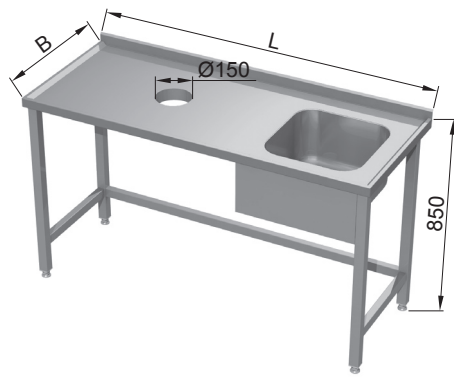

L (mm)	Masa	
	B 600 (mm)	B 700 (mm)
1000	21 kg	23 kg
1100	22 kg	24 kg
1200	23 kg	25 kg
1300	25 kg	26 kg
1400	26 kg	28 kg
1500	27 kg	29 kg
1600	28 kg	30 kg
1700	29 kg	31 kg
1800	30 kg	32 kg
1900	31 kg	33 kg

Opcje:

- typowe wymiary gabarytowe wg tabeli
- odmiana płyty roboczej i szczegóły konstrukcyjno-wymiarowe wg karty informacyjnej
- maskownica czołowa za dopłatą

Stół ze zlewem i miejscem na zmywarkę DC/PS 05 15

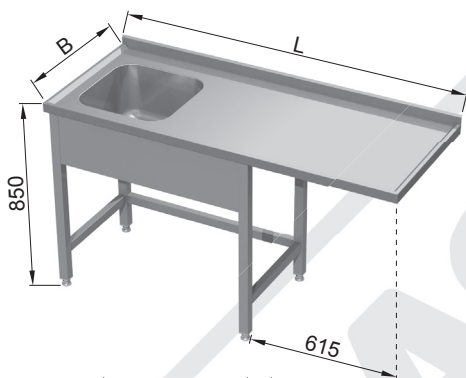

L (mm)	Masa	
	B 600 (mm)	B 700 (mm)
1200	24 kg	26 kg
1300	25 kg	27 kg
1400	26 kg	28 kg
1500	27 kg	29 kg
1600	28 kg	31 kg
1700	29 kg	32 kg
1800	31 kg	33 kg
1900	32 kg	35 kg

Opcje:

- typowe wymiary gabarytowe wg tabeli
- odmiana płyty roboczej i szczegóły konstrukcyjno-wymiarowe wg karty informacyjnej
- półka dolna wg tabeli dopłat
- przedłużona płyta robocza po prawej (jak na rys.) lub lewej
- maskownica czołowa za dopłatą

Stół ze zlewem, półką i szafką DC/PS 05 16

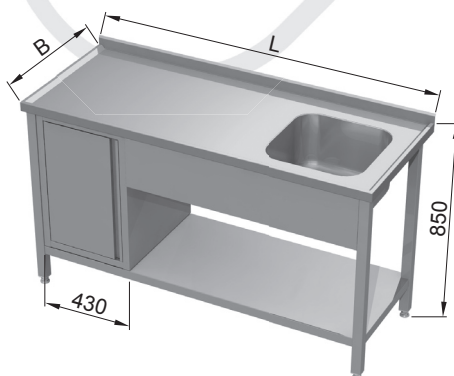

L (mm)	Masa	
	B 600 (mm)	B 700 (mm)
1000	24 kg	26 kg
1100	25 kg	28 kg
1200	27 kg	29 kg
1300	28 kg	31 kg
1400	30 kg	33 kg
1500	31 kg	34 kg
1600	33 kg	36 kg
1700	34 kg	38 kg
1800	36 kg	39 kg
1900	38 kg	41 kg

Opcje:

- typowe wymiary gabarytowe wg tabeli
- odmiana płyty roboczej i szczegóły konstrukcyjno-wymiarowe wg karty informacyjnej
- szafka po lewej (jak na rys.) lub po prawej
- półka perforowana za dopłatą wg tabeli dopłat
- nośność półki 800 N/m²
- maskownica czołowa za dopłatą

Stół ze zlewem, półką i blokiem 2 szuflad DC/PS 05 17

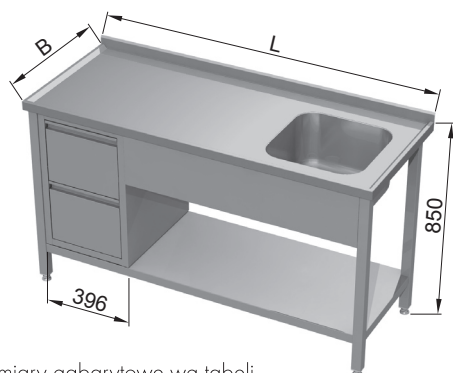

Opcje:

- typowe wymiary gabarytowe wg tabeli
- odmiana płyty roboczej i szczegóły konstrukcyjno-wymiarowe wg karty informacyjnej
- szafka po lewej (jak na rys.) lub po prawej
- dodatkowa szuflada wg tabeli dopłat
- półka perforowana za dopłatą wg tabeli dopłat
- nośność półki 800 N/m²
- maskownica czołowa za dopłatą

L (mm)	Masa	
	B 600 (mm)	B 700 (mm)
1000	24 kg	26 kg
1100	26 kg	28 kg
1200	27 kg	29 kg
1300	29 kg	31 kg
1400	31 kg	33 kg
1500	32 kg	34 kg
1600	34 kg	36 kg
1700	36 kg	38 kg
1800	37 kg	39 kg
1900	39 kg	41 kg

Stół ze zlewem 2-komorowym i otworem na odpadki DC/PS 05 20

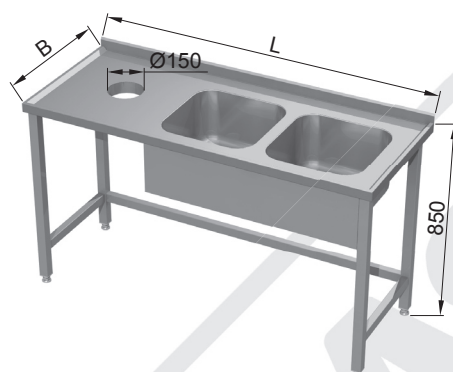

Opcje:

- typowe wymiary gabarytowe wg tabeli
- odmiana płyty roboczej i szczegóły konstrukcyjno-wymiarowe wg karty informacyjnej
- otwór po lewej (jak na rys.) lub po prawej
- maskownica czołowa za dopłatą

L (mm)	Masa	
	B 600 (mm)	B 700 (mm)
1400	30 kg	29 kg
1500	31 kg	30 kg
1600	33 kg	32 kg
1700	34 kg	33 kg
1800	36 kg	34 kg
1900	38 kg	35 kg

Stół ze zlewem 2-komorowym i miejscem na zmywarę DC/PS 05 21

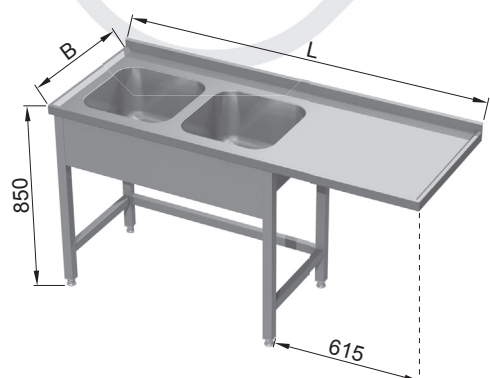

Opcje:

- typowe wymiary gabarytowe wg tabeli
- odmiana płyty roboczej i szczegóły konstrukcyjno-wymiarowe wg karty informacyjnej
- zlewy po lewej (jak na rys.) lub po prawej
- półka dolna wg tabeli dopłat
- maskownica czołowa za dopłatą

L (mm)	Masa	
	B 600 (mm)	B 700 (mm)
1600	27 kg	29 kg
1700	28 kg	30 kg
1800	29 kg	32 kg
1900	30 kg	33 kg
2000	31 kg	34 kg
2100	32 kg	35 kg
2200	33 kg	36 kg
2300	35 kg	38 kg
2400	36 kg	39 kg
2500	38 kg	41 kg

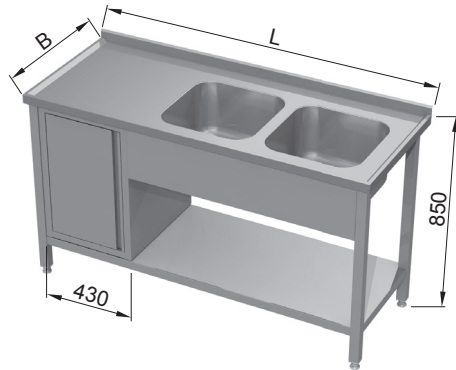
Stół ze zlewem 2-komorowym, półką i szafką DC/PS 05 23

L (mm)	Masa	
	B 600 (mm)	B 700 (mm)
1400	30 kg	33 kg
1500	31 kg	34 kg
1600	33 kg	36 kg
1700	34 kg	38 kg
1800	36 kg	39 kg
1900	28 kg	41 kg

Opcje:

- typowe wymiary gabarytowe wg tabeli
- odmiana płyty roboczej i szczegóły konstrukcyjno-wymiarowe wg karty informacyjnej
- szafka po lewej (jak na rys.) lub po prawej
- półka perforowana za dopłatą wg tabeli dopłat
- nośność półki 800 N/m²
- maskownica czołowa za dopłatą

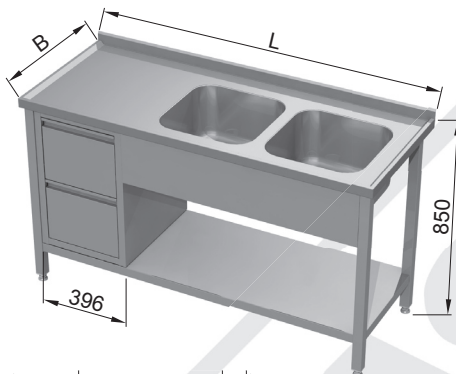
Stół ze zlewem 2-komorowym, półką i blokiem 2 szuflad DC/PS 05 24

L (mm)	Masa	
	B 600 (mm)	B 700 (mm)
1400	30 kg	33 kg
1500	31 kg	34 kg
1600	33 kg	36 kg
1700	34 kg	38 kg
1800	36 kg	39 kg
1900	37 kg	41 kg

Opcje:

- typowe wymiary gabarytowe wg tabeli
- odmiana płyty roboczej i szczegóły konstrukcyjno-wymiarowe wg karty informacyjnej
- dodatkowa szuflada wg tabeli dopłat
- szuflady po lewej (jak na rys.) lub po prawej
- półka perforowana za dopłatą wg tabeli dopłat
- nośność półki 800 N/m²
- maskownica czołowa za dopłatą

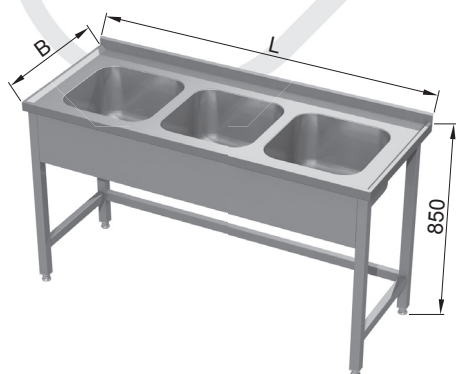
Stół ze zlewem 3-komorowym DC/PS 05 30

L (mm)	Masa	
	B 600 (mm)	B 700 (mm)
1500	28 kg	30 kg
1600	29 kg	31 kg
1700	30 kg	32 kg
1800	31 kg	34 kg
1900	33 kg	35 kg

Opcje:

- typowe wymiary gabarytowe wg tabeli
- odmiana płyty roboczej i szczegóły konstrukcyjno-wymiarowe wg karty informacyjnej
- maskownica czołowa za dopłatą

Stół ze zlewem 3-komorowym i półką DC/PS 05 31

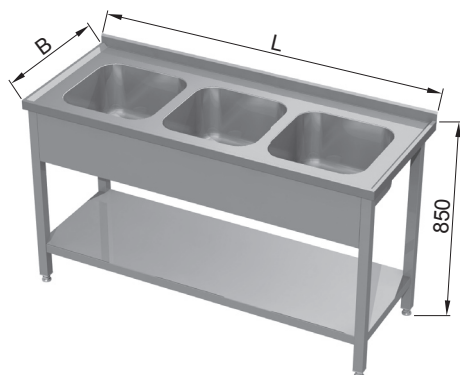

L (mm)	Masa	
	B 600 (mm)	B 700 (mm)
1500	32 kg	35 kg
1600	34 kg	37 kg
1700	36 kg	39 kg
1800	38 kg	41 kg
1900	40 kg	43 kg

Opcje:

- typowe wymiary gabarytowe wg tabeli
- odmiana płyty roboczej i szczegóły konstrukcyjno-wymiarowe wg karty informacyjnej
- półka perforowana za dopłatą wg tabeli dopłat
- nośność półki 800 N/m²
- maskownica czołowa za dopłatą

Basen 1-komorowy DC/PS 05 40

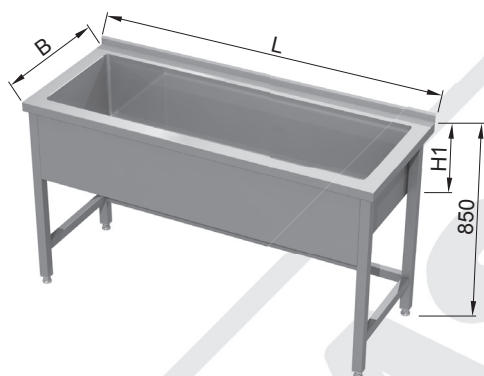

L (mm)	Masa		H1
	B 600 (mm)	B 700 (mm)	
800	30 kg	32 kg	300
900	32 kg	35 kg	
1000	34 kg	37 kg	
1100	36 kg	39 kg	
1200	38 kg	41 kg	
800	32 kg	35 kg	400
900	34 kg	37 kg	
1000	36 kg	39 kg	
1100	38 kg	41 kg	
1200	40 kg	43 kg	

Opcje:

- typowe wymiary gabarytowe wg tabeli
- odmiany płyty roboczej i szczegóły konstrukcyjno-wymiarowe wg karty informacyjnej
- maskownica czołowa za dopłatą

Basen 2-komorowy DC/PS 05 42

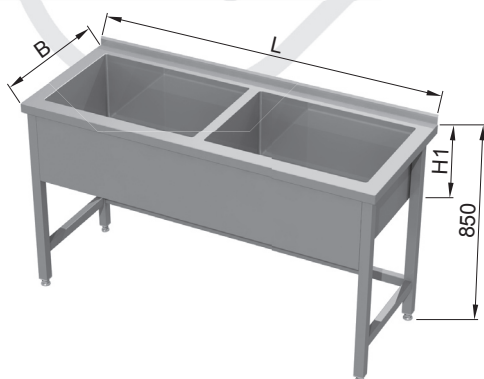

L (mm)	Masa		H1
	B 600 (mm)	B 700 (mm)	
1300	46 kg	50 kg	300
1400	48 kg	52 kg	
1500	50 kg	54 kg	
1600	52 kg	56 kg	
1300	53 kg	57 kg	400
1400	55 kg	59 kg	
1500	57 kg	62 kg	
1600	60 kg	64 kg	

Opcje:

- typowe wymiary gabarytowe wg tabeli
- odmiana płyty roboczej i szczegóły konstrukcyjno-wymiarowe wg karty informacyjnej
- maskownica czołowa za dopłatą

Basen 1 komorowy DC/PS 05 45

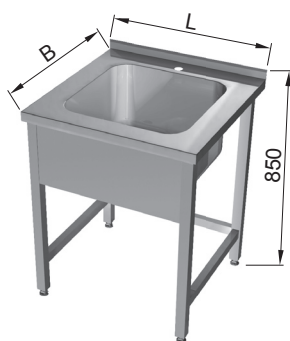

L (mm)	Masa		H1
	B 600 (mm)	B 700 (mm)	
700	19 kg	-	300
800	-	22 kg	300

Opcje:

- typowe wymiary gabarytowe wg tabeli
- dla B=600 komora o wymiarach 500x400x300, odpływ prawy
- dla B=700 komora o wymiarach 600x400x300, odpływ prawy
- maskownica czołowa za dopłatą

Basen 2 komorowy DC/PS 05 47

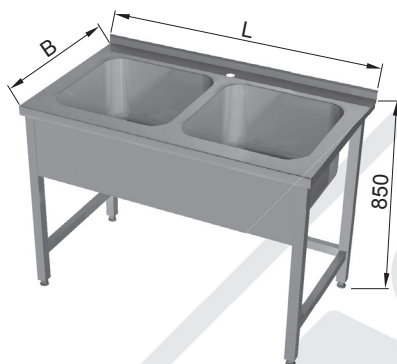

L (mm)	Masa		H1
	B 600 (mm)	B 700 (mm)	
700	28 kg	-	300
800	-	32 kg	300

Opcje:

- typowe wymiary gabarytowe wg tabeli
- dla B=600 2 komory o wymiarach 500x400x300, odpływ prawy i lewy
- dla B=700 2 komory o wymiarach 600x400x300, odpływ prawy i lewy
- maskownica czołowa za dopłatą

Stół do obróbki produktów DC/PS 05 50

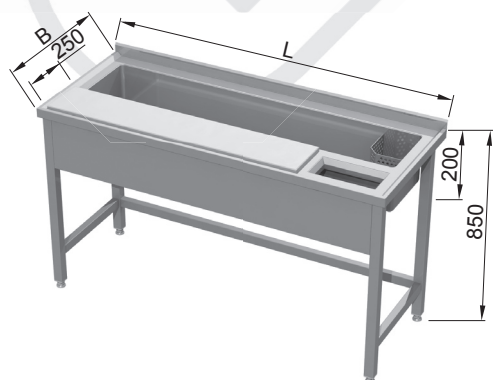

L (mm)	Masa	
	B 600 (mm)	B 700 (mm)
800	32 kg	34 kg
900	34 kg	36 kg
1000	36 kg	38 kg
1100	38 kg	40 kg
1200	40 kg	42 kg

Opcje:

- typowe wymiary gabarytowe wg tabeli
- odmiana płyty roboczej i szczegóły konstrukcyjno-wymiarowe wg karty informacyjnej
- maskownica czołowa za dopłatą

Stół załadowczy do zmywarek DC/PS 05 60

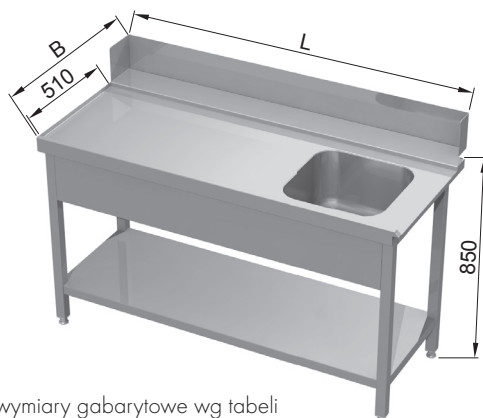

Opcje:

- typowe wymiary gabarytowe wg tabeli
- odmiana płyty roboczej i szczegóły konstrukcyjno-wymiarowe wg karty informacyjnej
- półka perforowana za dopłatą wg tabeli dopłat
- nośność półki 800 N/m²
- maskownica czołowa za dopłatą
- dodatkowa komora zlewu za dopłatą

L (mm)	Masa	
	B 700 (mm)	B 760 (mm)
800	24 kg	26 kg
900	26 kg	28 kg
1000	28 kg	30 kg
1100	29 kg	32 kg
1200	31 kg	34 kg
1300	33 kg	36 kg
1400	35 kg	38 kg
1500	36 kg	40 kg
1600	38 kg	41 kg
1700	40 kg	43 kg
1800	42 kg	45 kg
1900	43 kg	47 kg

Stół wyładowczy do zmywarek DC/PS 05 61

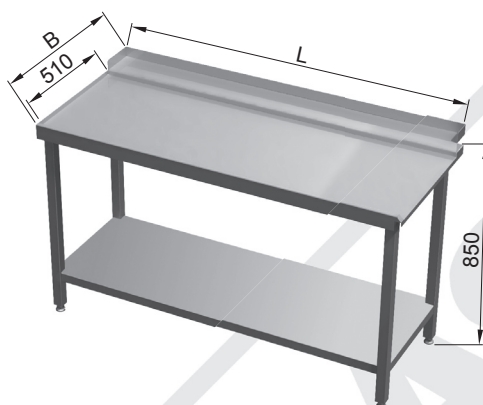

Opcje:

- typowe wymiary gabarytowe wg tabeli
- odmiana płyty roboczej i szczegóły konstrukcyjno-wymiarowe wg karty informacyjnej
- półka perforowana za dopłatą wg tabeli dopłat
- nośność półki 800 N/m²

L (mm)	Masa	
	B 700 (mm)	B 760 (mm)
800	21 kg	24 kg
900	23 kg	25 kg
1000	25 kg	27 kg
1100	27 kg	30 kg
1200	29 kg	31 kg
1300	31 kg	33 kg
1400	32 kg	35 kg
1500	34 kg	37 kg
1600	37 kg	40 kg
1700	39 kg	42 kg
1800	40 kg	44 kg
1900	42 kg	46 kg

Stół załadowczy bez półki DC/PS 05 62

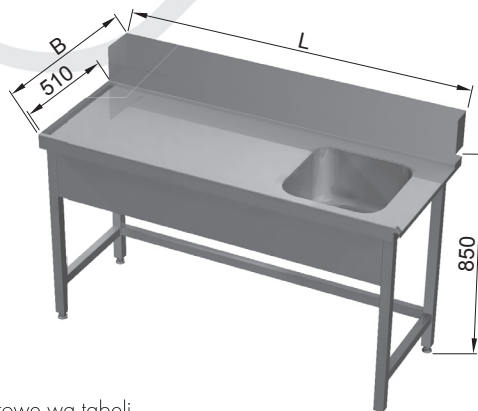

Opcje:

- typowe wymiary gabarytowe wg tabeli
- odmiana płyty roboczej i szczegóły konstrukcyjno-wymiarowe wg karty informacyjnej
- maskownica czołowa za dopłatą
- dodatkowa komora 400x400x250 za dopłatą

L (mm)	Masa	
	B 700 (mm)	B 760 (mm)
800	19 kg	20 kg
900	20 kg	21 kg
1000	22 kg	23 kg
1100	23 kg	24 kg
1200	25 kg	26 kg
1300	26 kg	27 kg
1400	28 kg	29 kg
1500	29 kg	30 kg
1600	31 kg	32 kg
1700	32 kg	33 kg
1800	34 kg	35 kg
1900	35 kg	36 kg

Stół wyładowczy bez półki DC/PS 05 63

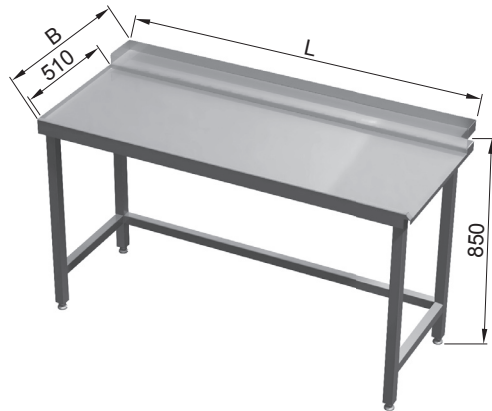

L (mm)	Masa	
	B 700 (mm)	B 760 (mm)
800	18 kg	19 kg
900	19 kg	20 kg
1000	21 kg	22 kg
1100	22 kg	23 kg
1200	23 kg	24 kg
1300	25 kg	26 kg
1400	26 kg	27 kg
1500	27 kg	28 kg
1600	29 kg	30 kg
1700	30 kg	31 kg
1800	32 kg	33 kg
1900	33 kg	34 kg

Opcje:

- typowe wymiary gabarytowe wg tabeli
- odmiana płyty roboczej i szczegóły konstrukcyjno-wymiarowe wg karty informacyjnej

Stół załadowniczy ze zlewem na dwóch nogach DC/PS 05 64

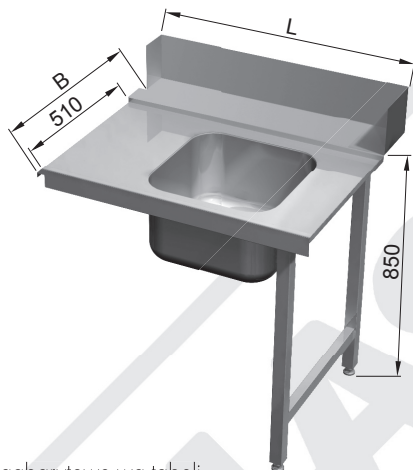

L (mm)	Masa	
	B 700 (mm)	B 760 (mm)
700	13 kg	14 kg
800	15 kg	16 kg
900	17 kg	18 kg
1000	18 kg	19 kg

Opcje:

- typowe wymiary gabarytowe wg tabeli
- odmiana płyty roboczej i szczegóły konstrukcyjno-wymiarowe wg karty informacyjnej
- dodatkowa komora 400x400x250 za dopłatą

Stół załadowniczy ze zlewem na dwóch nogach DC/PS 05 65

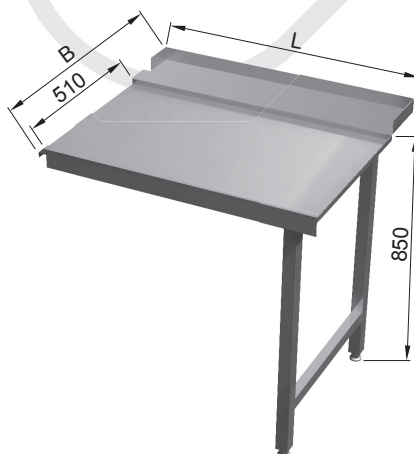

L (mm)	Masa	
	B 700 (mm)	B 760 (mm)
700	11 kg	12 kg
800	13 kg	14 kg
900	15 kg	16 kg
1000	16 kg	17 kg

Opcje:

- typowe wymiary gabarytowe wg tabeli
- odmiana płyty roboczej i szczegóły konstrukcyjno-wymiarowe wg karty informacyjnej

Zlewozmywak zabudowany DC/PS 05 70

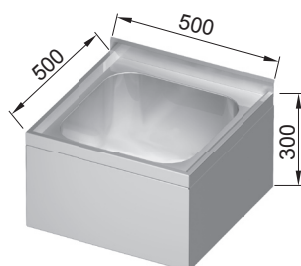

Masa	
L (mm)	B (mm)
500	500 (mm)
8 kg	

Opcje:

- typowe wymiary gabarytowe wg tabeli
- komora 400 x 400 x 250 mm

Umywalka niezabudowana DC/PS 05 71

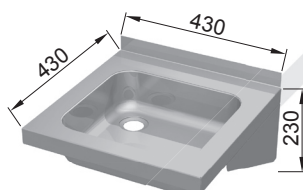

Masa	
L (mm)	B (mm)
430	430 (mm)
5 kg	

Opcje:

- typowe wymiary gabarytowe wg tabeli
- komora GN 2/3 x 200 mm

Umywalka porządkowa 2-poziomowa DC/PS 05 72

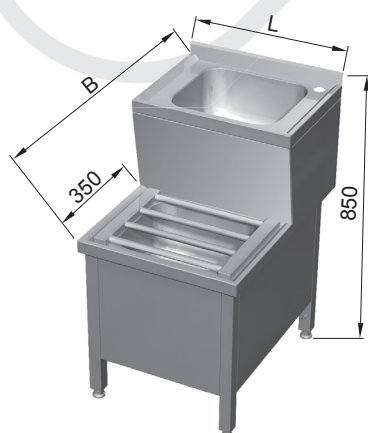

Masa	
L (mm)	B (mm)
500	700 (mm)
23 kg	

Opcje:

- typowe wymiary gabarytowe wg tabeli
- standardowo dwie komory 340x300x180

NOTATKI

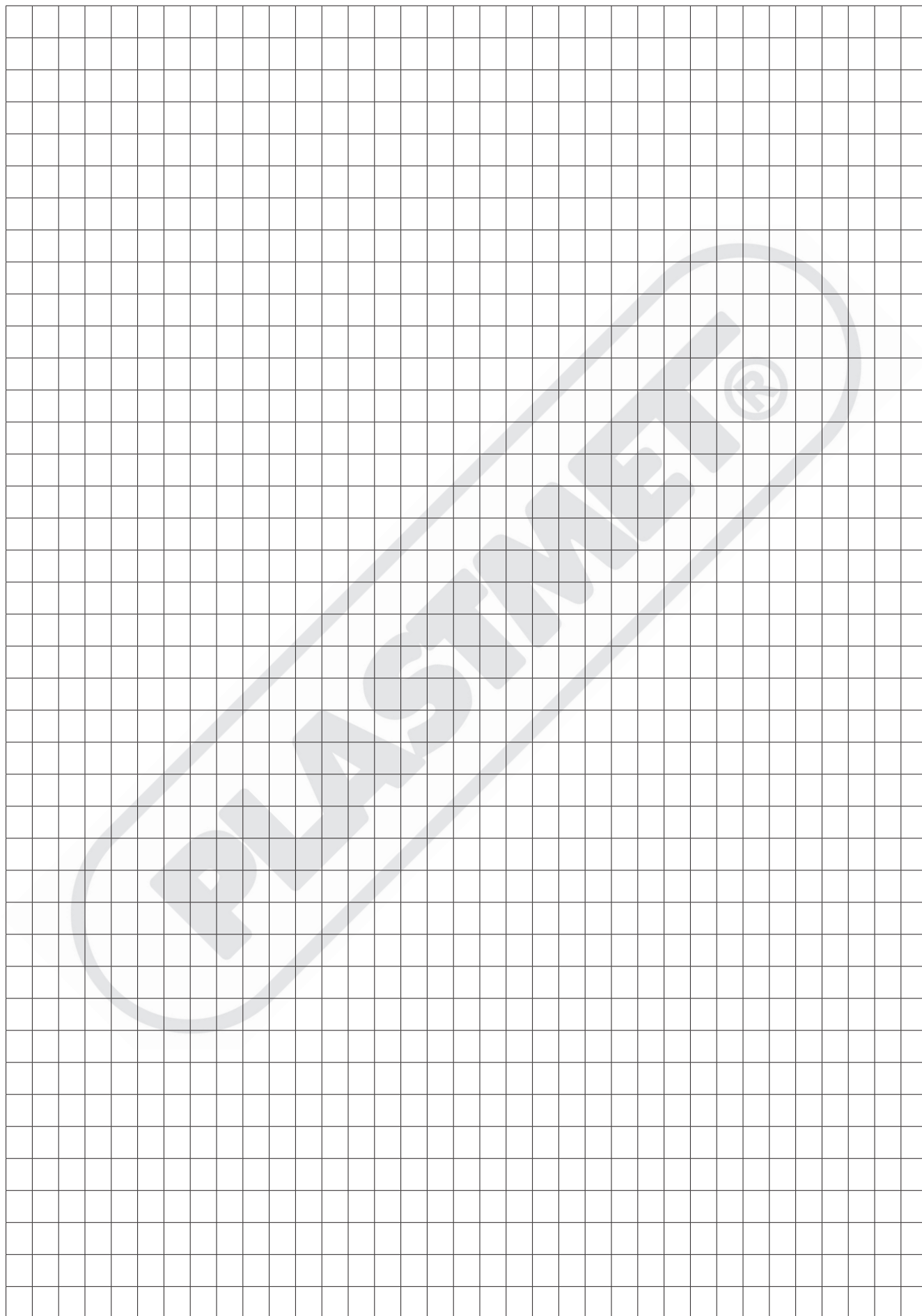

PLASTMET®

**MEBLE
DO PRZECHOWYWANIA
ZE STALI NIERDZEWNEJ**

06

STAINLESS STORAGE UNITS



Twoje wyposażenie gastronomiczne

Meble do przechowywania - grupa 06

Meble przeznaczone są głównie do pomieszczeń magazynowych (również socjalnych) oraz jako uzupełnienie do kuchni i pomieszczeń pomocniczych. Szafy mają drzwi otwierane lub suwane (również w wersji przelotowej).

Regały wyposażone są w półki pełne, perforowane lub gretingowe (przesuwane lub stałe), mają uchwyty na tace lub pojemniki GN. Półki wiszące dostępne są w układzie pojedynczym, podwójnym lub potrójnym - gładkie, perforowane, profilowane lub z obrzeżem ochronnym.







Odpowiedni dobór akcesoriów, wysoki standard wykonania oraz szeroka gama rozwiązań pozwalają optymalnie wyposażać miejsca, gdzie wymagane jest higieniczne składowanie i przechowywanie surowców, półproduktów czy produktów oraz sprzętu gastronomicznego.

STORAGE UNITS – group 06











Furniture designed mainly for storage rooms (or cloakrooms) as well as supplementary elements for kitchens and auxiliary areas. Cabinets have hinged or sliding doors (front and/or back).

Racks are fitted with full, perforated or grating shelves (movable or fixed), and tray or GN container holders. Wall shelves can be single, double or triple - smooth, perforated, profiled or with a protective edge. Adequate choice of accessories, high standard of workmanship and a wide range of solutions help you adequately equip areas designed for sanitary storage of food products and catering equipment.

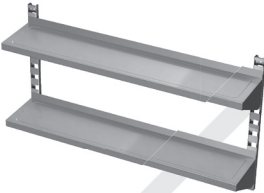
Karta zbiorcza

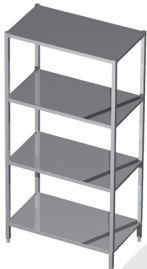
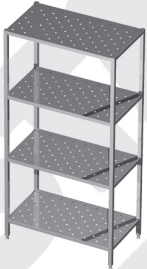
<p>DC/PS 06 00</p>  <p style="text-align: right;">str. 39</p>	<p>DC/PS 06 03</p>  <p style="text-align: right;">str. 39</p>	<p>DC/PS 06 04</p>  <p style="text-align: right;">str. 40</p>
<p>DC/PS 06 06</p>  <p style="text-align: right;">str. 40</p>	<p>DC/PS 06 07</p>  <p style="text-align: right;">str. 41</p>	<p>DC/PS 06 08</p>  <p style="text-align: right;">str. 41</p>
<p>DC/PS 06 09</p>  <p style="text-align: right;">str. 42</p>	<p>DC/PS 06 10</p>  <p style="text-align: right;">str. 42</p>	<p>DC/PS 06 11</p>  <p style="text-align: right;">str. 43</p>
<p>DC/PS 06 14</p>  <p style="text-align: right;">str. 43</p>	<p>DC/PS 06 18</p>  <p style="text-align: right;">str. 44</p>	<p>DC/PS 06 30</p>  <p style="text-align: right;">str. 44</p>
<p>DC/PS 06 31</p>  <p style="text-align: right;">str. 44</p>	<p>DC/PS 06 32</p>  <p style="text-align: right;">str. 45</p>	<p>DC/PS 06 34</p>  <p style="text-align: right;">str. 45</p>

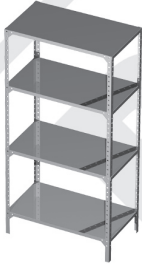
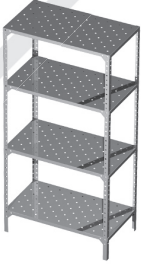
Karta zbiorcza

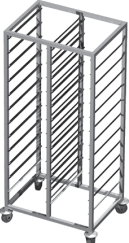
DC/PS 06 40  str. 45	DC/PS 06 41  str. 46	DC/PS 06 42  str. 46
DC/PS 06 47  str. 46	DC/PS 06 48  str. 46	DC/PS 06 49  str. 47
DC/PS 06 50  str. 47	DC/PS 06 51  str. 47	DC/PS 06 52  str. 48
DC/PS 06 53  str. 48	DC/PS 06 54  str. 49	DC/PS 06 55  str. 49
DC/PS 06 60  str. 50	DC/PS 06 61  str. 50	

Szafa magazynowa/przelotowa DC/PS 06 00

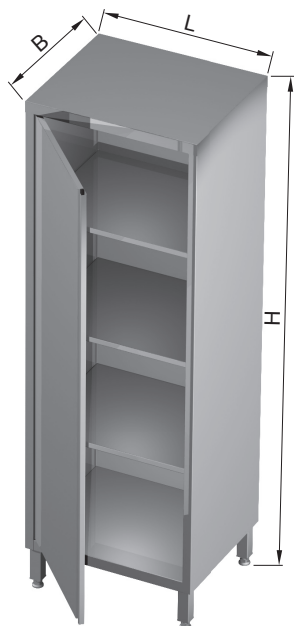

Magazynowa

L (mm)	Masa		H (mm)
	B 500 (mm)	B 600 (mm)	
400	39 kg	43 kg	1800
500	44 kg	48 kg	
600	49 kg	53 kg	
400	42 kg	46 kg	2000
500	48 kg	52 kg	
600	53 kg	58 kg	

Przelotowa

L (mm)	Masa		H (mm)
	B 500 (mm)	B 600 (mm)	
400	39 kg	43 kg	1800
500	44 kg	48 kg	
600	49 kg	53 kg	
400	42 kg	46 kg	2000
500	48 kg	52 kg	
600	53 kg	58 kg	

Opcje:

- typowe wymiary gabarytowe wg tabeli
- standardowo półki przestawne, nośność 800 N/m²
- dodatkowa półka za dopłatą wg tabeli dopłat
- dla szafy magazynowej drzwi lewe (jak na rys.) lub prawe
- dla szafy przelotowej drzwi lewe i lewe lub lewe i prawe lub prawe i prawe
- maskownica dolna za dopłatą

Szafa magazynowa DC/PS 06 03

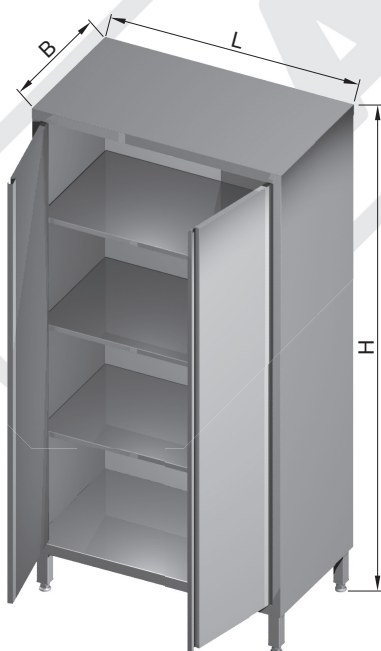

L (mm)	Masa		H (mm)
	B 500 (mm)	B 600 (mm)	
800	58 kg	63 kg	1800
900	63 kg	69 kg	
1000	68 kg	74 kg	
1100	73 kg	79 kg	
1200	78 kg	84 kg	
800	63 kg	68 kg	2000
900	68 kg	74 kg	
1000	74 kg	80 kg	
1100	79 kg	85 kg	
1200	84 kg	91 kg	

Opcje:

- typowe wymiary gabarytowe wg tabeli
- standardowo półki przestawne, nośność 800 N/m²
- dodatkowa półka za dopłatą wg tabeli dopłat

Szafa przelotowa DC/PS 06 04

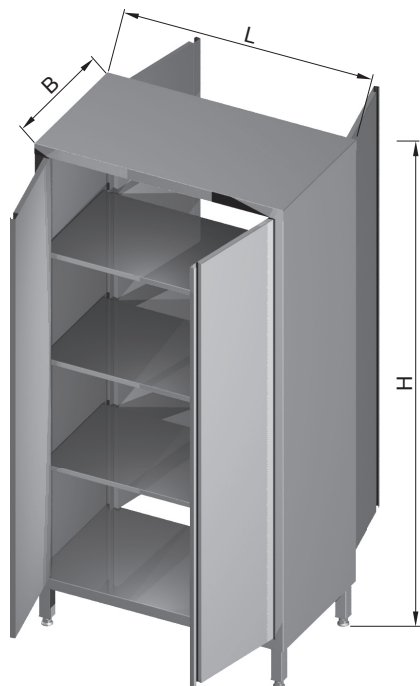

L (mm)	Masa		H (mm)
	B 500 (mm)	B 600 (mm)	
800	57 kg	61 kg	1800
900	64 kg	68 kg	
1000	70 kg	75 kg	
1100	77 kg	82 kg	
1200	84 kg	89 kg	
800	62 kg	66 kg	2000
900	69 kg	73 kg	
1000	76 kg	81 kg	
1100	83 kg	88 kg	
1200	90 kg	95 kg	

Opcje:

- typowe wymiary gabarytowe wg tabeli
- standardowo półki przestawne, nośność 800 N/m²
- dodatkowa półka za dopłatą wg tabeli dopłat
- maskownica dolna za dopłatą

Szafa magazynowa DC/PS 06 06

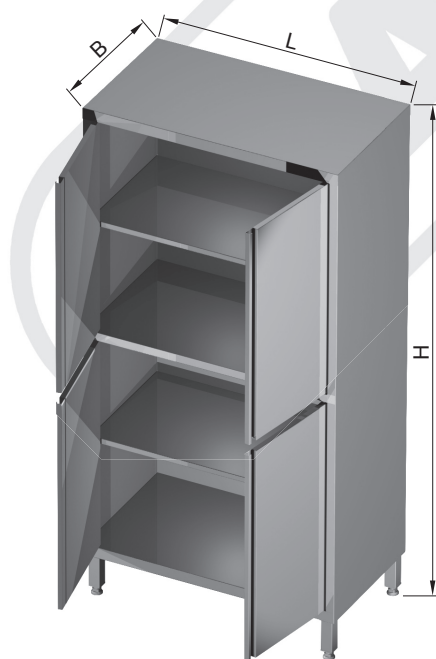

L (mm)	Masa		H (mm)
	B 500 (mm)	B 600 (mm)	
800	58 kg	63 kg	1800
900	63 kg	68 kg	
1000	68 kg	74 kg	
1100	73 kg	79 kg	
1200	78 kg	84 kg	
800	63 kg	69 kg	2000
900	68 kg	74 kg	
1000	74 kg	80 kg	
1100	79 kg	85 kg	
1200	84 kg	91 kg	

Opcje:

- typowe wymiary gabarytowe wg tabeli
- standardowo półki przestawne, nośność 800 N/m²
- dodatkowa półka za dopłatą wg tabeli dopłat

Szafa przelotowa DC/PS 06 07

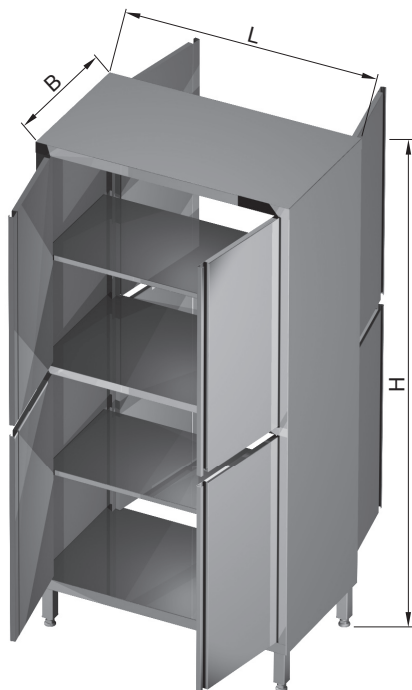

L (mm)	Masa		H (mm)
	B 500 (mm)	B 600 (mm)	
800	57 kg	61 kg	1800
900	64 kg	68 kg	
1000	70 kg	75 kg	
1100	77 kg	82 kg	
1200	84 kg	89 kg	
800	62 kg	66 kg	2000
900	69 kg	73 kg	
1000	76 kg	81 kg	
1100	83 kg	88 kg	
1200	90 kg	95 kg	

Opcje:

- typowe wymiary gabarytowe wg tabeli
- standardowo półki przestawne, nośność 800 N/m²
- dodatkowa półka za dopłatą wg tabeli dopłat
- maskownica dolna za dopłatą

Szafa magazynowa DC/PS 06 08



L (mm)	Masa		H (mm)
	B 500 (mm)	B 600 (mm)	
800	58 kg	63 kg	1800
900	63 kg	68 kg	
1000	68 kg	74 kg	
1100	73 kg	79 kg	
1200	78 kg	84 kg	
800	63 kg	68 kg	2000
900	68 kg	74 kg	
1000	74 kg	80 kg	
1100	79 kg	85 kg	
1200	84 kg	91 kg	

Opcje:

- typowe wymiary gabarytowe wg tabeli
- standardowo półki przestawne, nośność 800 N/m²
- dodatkowa półka za dopłatą wg tabeli dopłat

Szafa przelotowa DC/PS 06 09

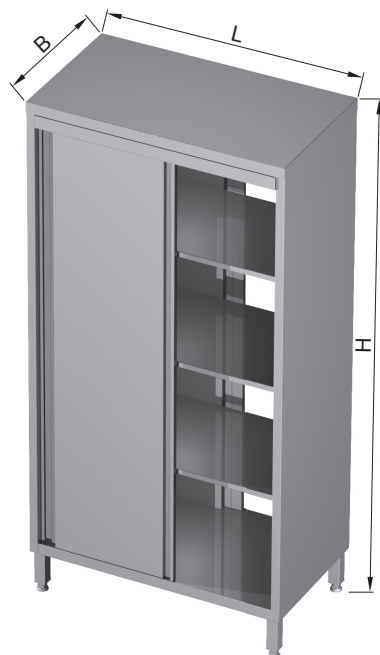

L (mm)	Masa		H (mm)
	B 500 (mm)	B 600 (mm)	
800	57 kg	61 kg	1800
900	64 kg	68 kg	
1000	70 kg	75 kg	
1100	77 kg	82 kg	
1200	83 kg	89 kg	
800	62 kg	66 kg	2000
900	69 kg	73 kg	
1000	76 kg	81 kg	
1100	83 kg	88 kg	
1200	90 kg	95 kg	

Opcje:

- typowe wymiary gabarytowe wg tabeli
- standardowo półki przestawne, nośność 800 N/m²
- dodatkowa półka za dopłatą wg tabeli dopłat
- maskownica dolna za dopłatą

Szafa magazynowa DC/PS 06 10



L (mm)	Masa		H (mm)
	B 500 (mm)	B 600 (mm)	
800	57 kg	62 kg	1800
900	62 kg	67 kg	
1000	67 kg	73 kg	
1100	72 kg	78 kg	
1200	77 kg	83 kg	
800	62 kg	67 kg	2000
900	67 kg	73 kg	
1000	73 kg	78 kg	
1100	78 kg	84 kg	
1200	83 kg	90 kg	

Opcje:

- typowe wymiary gabarytowe wg tabeli
- standardowo półki przestawne, nośność 800 N/m²
- dodatkowa półka za dopłatą wg tabeli dopłat

Szafa przelotowa DC/PS 06 11



L (mm)	Masa		H (mm)
	B 500 (mm)	B 600 (mm)	
800	75 kg	78 kg	1800
900	83 kg	86 kg	
1000	91 kg	95 kg	
1100	99 kg	103 kg	
1200	107 kg	111 kg	
800	82 kg	85 kg	2000
900	91 kg	94 kg	
1000	103 kg	103 kg	
1100	109 kg	112 kg	
1200	117 kg	121 kg	

Opcje:

- typowe wymiary gabarytowe wg tabeli
- standardowo półki przestawne, nośność 800 N/m²
- dodatkowa półka za dopłatą wg tabeli dopłat
- maskownica dolna za dopłatą

Szafa ubraniowa 1-drzwiowa DC/PS 06 14

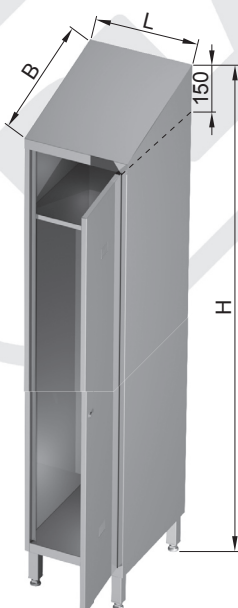

L (mm)	Masa		H (mm)
	B 500 (mm)	B 600 (mm)	
300	30 kg	32 kg	1800
500	36 kg	38 kg	1800
300	34 kg	36 kg	2000
500	40 kg	42 kg	2000

Opcje:

- typowe wymiary gabarytowe wg tabeli
- standardowo przedział wyposażony w półkę i drążek ubraniowy z 2 haczykami; drzwi zamykane zamkiem z kompletem 2 kluczy

Szafa ubraniowa 2-drzwiowa DC/PS 06 18



L (mm)	Masa		H (mm)
	B 500 (mm)	B 600 (mm)	
600	46 kg	48 kg	1800
700	48 kg	50 kg	
800	50 kg	52 kg	
600	50 kg	52 kg	2000
700	52 kg	54 kg	
800	54 kg	56 kg	

Opcje:

- typowe wymiary gabarytowe wg tabeli
- standardowo każdy przedział wyposażony w półkę i drążek ubraniowy z 2 haczykami; drzwi zamykane zamkiem z kompletem 2 kluczy
- szafa prawa P (jak na rys.) lub odwrotnie lewa L

Szafka wisząca otwarta DC/PS 06 30

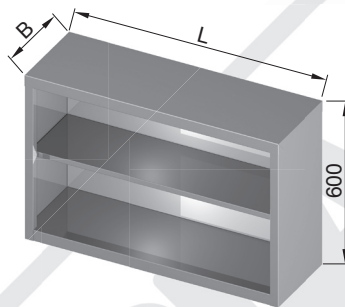

L (mm)	Masa	
	B 300 (mm)	B 400 (mm)
800	12 kg	13 kg
900	13 kg	14 kg
1000	14 kg	15 kg
1100	15 kg	16 kg
1200	16 kg	17 kg
1300	17 kg	18 kg
1400	18 kg	19 kg
1500	19 kg	20 kg
1600	20 kg	21 kg
1700	21 kg	22 kg
1800	22 kg	23 kg
1900	23 kg	24 kg

Opcje:

- typowe wymiary gabarytowe wg tabeli
- szczegóły konstrukcyjno-wymiarowe wg karty informacyjnej
- dodatkowa półka za dopłatą wg tabeli dopłat
- standardowo półka przestawna, nośność 800 N/m²

Szafka wisząca 1-drzwiowa DC/PS 06 31

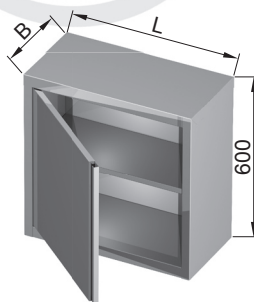

L (mm)	Masa	
	B 300 (mm)	B 400 (mm)
300	10 kg	10 kg
400	11 kg	12 kg
500	12 kg	14 kg
600	13 kg	16 kg

Opcje:

- typowe wymiary gabarytowe wg tabeli
- szczegóły konstrukcyjno-wymiarowe wg karty informacyjnej
- dodatkowa półka za dopłatą wg tabeli dopłat
- drzwi lewe (jak na rys.) lub prawe
- standardowo półka przestawna, nośność 800 N/m²

Szafka wisząca drzwi otwierane DC/PS 06 32

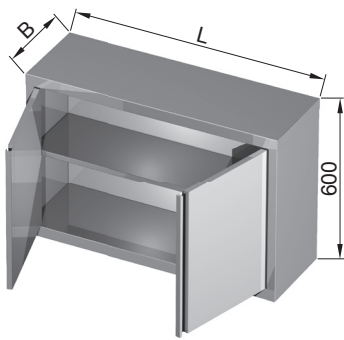

L (mm)	Masa	
	B 300 (mm)	B 400 (mm)
800	18 kg	19 kg
900	20 kg	21 kg
1000	22 kg	23 kg
1100	24 kg	25 kg
1200	26 kg	26 kg
1300	27 kg	28 kg
1400	29 kg	30 kg
1500	31 kg	32 kg

Opcje:

- typowe wymiary gabarytowe wg tabeli
- szczegóły konstrukcyjno-wymiarowe wg karty informacyjnej
- dodatkowa półka za dopłatą wg tabeli dopłat
- standardowo półka przestawna, nośność 800 N/m²

Szafka wisząca drzwi suwane DC/PS 06 34

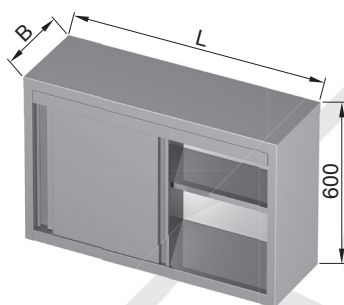

L (mm)	Masa	
	B 300 (mm)	B 400 (mm)
800	18 kg	19 kg
900	20 kg	21 kg
1000	22 kg	23 kg
1100	24 kg	25 kg
1200	25 kg	26 kg
1300	27 kg	29 kg
1400	29 kg	30 kg
1500	31 kg	32 kg
1600	33 kg	34 kg
1700	35 kg	36 kg
1800	37 kg	38 kg
1900	39 kg	40 kg

Opcje:

- typowe wymiary gabarytowe wg tabeli
- szczegóły konstrukcyjno-wymiarowe wg karty informacyjnej
- dodatkowa półka za dopłatą wg tabeli dopłat
- standardowo półka przestawna, nośność 800 N/m²

Półka wisząca DC/PS 06 40

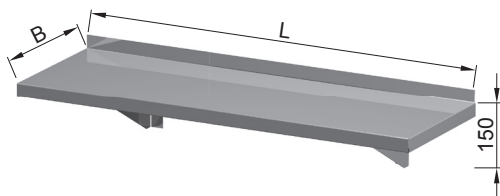

L (mm)	Masa	
	B 600 (mm)	B 700 (mm)
600	2 kg	3 kg
700	2 kg	3 kg
800	3 kg	3 kg
900	3 kg	4 kg
1000	3 kg	4 kg
1100	4 kg	4 kg
1200	4 kg	5 kg
1300	4 kg	5 kg
1400	4 kg	6 kg
1500	5 kg	6 kg
1600	5 kg	6 kg

Opcje:

- typowe wymiary gabarytowe wg tabeli
- szczegóły konstrukcyjno-wymiarowe wg karty informacyjnej
- nośność 800 N/m²
- perforacja półki za dopłatą

Półka wisząca podwójna DC/PS 06 41

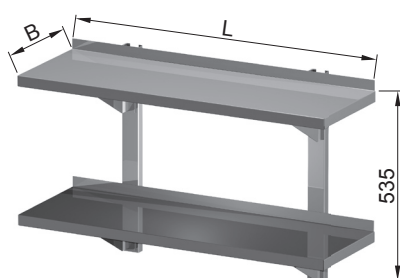

Opcje:

- typowe wymiary gabarytowe wg tabeli
- szczegóły konstrukcyjno-wymiarowe wg karty informacyjnej
- nośność każdej półki 800 N/m²
- perforacja półki za dopłatą

L (mm)	Masa	
	B 300 (mm)	B 400 (mm)
600	4 kg	5 kg
700	5 kg	6 kg
800	5 kg	7 kg
900	6 kg	7 kg
1000	6 kg	8 kg
1100	7 kg	9 kg
1200	8 kg	10 kg
1300	8 kg	10 kg
1400	9 kg	11 kg
1500	9 kg	12 kg
1600	10 kg	13 kg

Półka wisząca potrójna DC/PS 06 42

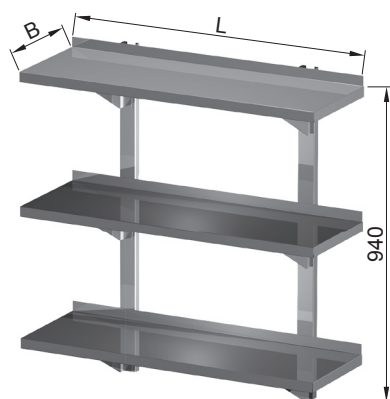

Opcje:

- typowe wymiary gabarytowe wg tabeli
- szczegóły konstrukcyjno-wymiarowe wg karty informacyjnej
- nośność każdej półki 800 N/m²
- perforacja półki za dopłatą

L (mm)	Masa	
	B 300 (mm)	B 400 (mm)
600	6 kg	8 kg
700	7 kg	9 kg
800	8 kg	10 kg
900	9 kg	11 kg
1000	10 kg	12 kg
1100	10 kg	13 kg
1200	11 kg	14 kg
1300	12 kg	15 kg
1400	13 kg	17 kg
1500	14 kg	18 kg
1600	15 kg	19 kg

Półka wisząca przestawna pojedyncza DC/PS 06 47

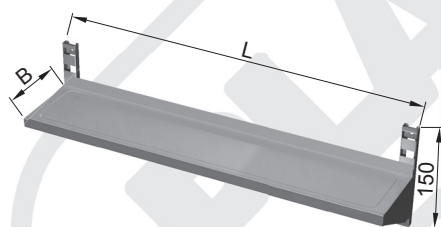

Opcje:

- typowe wymiary gabarytowe wg tabeli
- szczegóły konstrukcyjno-wymiarowe wg karty informacyjnej
- nośność każdej półki 800 N/m²
- perforacja półki za dopłatą

L (mm)	Masa	
	B 600 (mm)	B 700 (mm)
600	2 kg	3 kg
700	2 kg	3 kg
800	3 kg	3 kg
900	3 kg	4 kg
1000	3 kg	4 kg
1100	4 kg	4 kg
1200	4 kg	5 kg
1300	4 kg	5 kg
1400	4 kg	6 kg
1500	5 kg	6 kg
1600	5 kg	6 kg

Półka wisząca przestawna podwójna DC/PS 06 48

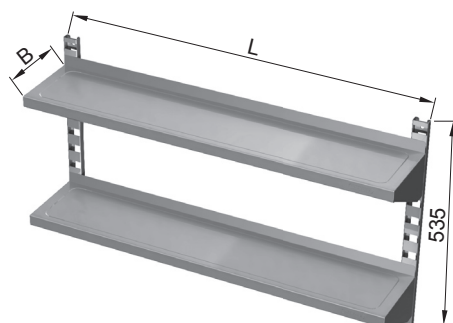

Opcje:

- typowe wymiary gabarytowe wg tabeli
- szczegóły konstrukcyjno-wymiarowe wg karty informacyjnej
- nośność każdej półki 800 N/m²
- perforacja półki za dopłatą

L (mm)	Masa	
	B 300 (mm)	B 400 (mm)
600	4 kg	5 kg
700	5 kg	6 kg
800	5 kg	7 kg
900	6 kg	7 kg
1000	6 kg	8 kg
1100	7 kg	9 kg
1200	8 kg	10 kg
1300	8 kg	10 kg
1400	9 kg	11 kg
1500	9 kg	12 kg
1600	10 kg	13 kg

Półka wisząca przestawna potrójna DC/PS 06 49

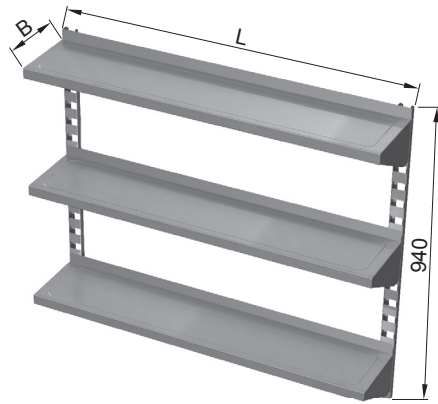

Opcje:

- typowe wymiary gabarytowe wg tabeli
- szczegóły konstrukcyjno-wymiarowe wg karty informacyjnej
- nośność każdej półki 800 N/m²
- perforacja półki za dopłatą

L (mm)	Masa	
	B 300 (mm)	B 400 (mm)
600	6 kg	8 kg
700	7 kg	9 kg
800	8 kg	10 kg
900	9 kg	11 kg
1000	10 kg	12 kg
1100	10 kg	13 kg
1200	11 kg	14 kg
1300	12 kg	15 kg
1400	13 kg	17 kg
1500	14 kg	18 kg
1600	15 kg	19 kg

Regał magazynowy 4 półki stałe DC/PS 06 50

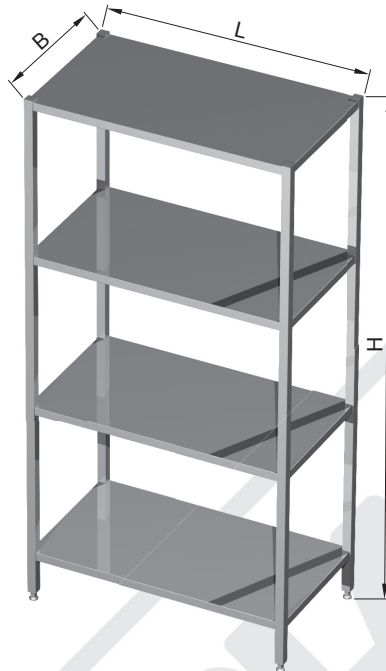

L (mm)	Masa		
	B 400 (mm)	B 500 (mm)	B 600 (mm)
600	24 kg	26 kg	29 kg
700	26 kg	29 kg	32 kg
800	29 kg	32 kg	35 kg
900	31 kg	34 kg	38 kg
1000	33 kg	37 kg	41 kg
1100	35 kg	39 kg	44 kg
1200	38 kg	42 kg	46 kg
1300	40 kg	45 kg	49 kg
1400	42 kg	47 kg	52 kg

Opcje:

- typowe wymiary gabarytowe wg tabeli
- szczegóły konstrukcyjno-wymiarowe wg karty informacyjnej
- standardowo H=1800, w opcji H=2000 za dopłatą
- w opcji półki druga i trzecia przestawne za dopłatą
- nośność każdej półki 800 N/m²

Regał magazynowy 4 półki perforowane stałe DC/PS 06 51

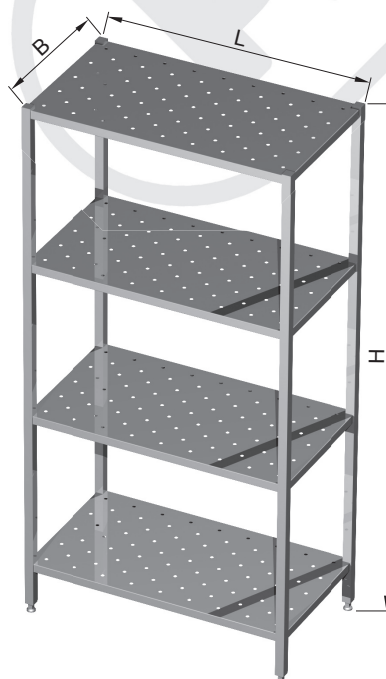

L (mm)	Masa		
	B 400 (mm)	B 500 (mm)	B 600 (mm)
600	24 kg	26 kg	29 kg
700	26 kg	29 kg	32 kg
800	29 kg	32 kg	35 kg
900	31 kg	34 kg	38 kg
1000	33 kg	37 kg	41 kg
1100	35 kg	39 kg	44 kg
1200	38 kg	42 kg	46 kg
1300	40 kg	45 kg	49 kg
1400	42 kg	47 kg	52 kg

Opcje:

- typowe wymiary gabarytowe wg tabeli
- szczegóły konstrukcyjno-wymiarowe wg karty informacyjnej
- standardowo H=1800, w opcji H=2000 za dopłatą
- w opcji półki druga i trzecia przestawne za dopłatą
- nośność każdej półki 800 N/m²

Regał magazynowy 4 półki gretingowe stałe DC/PS 06 52

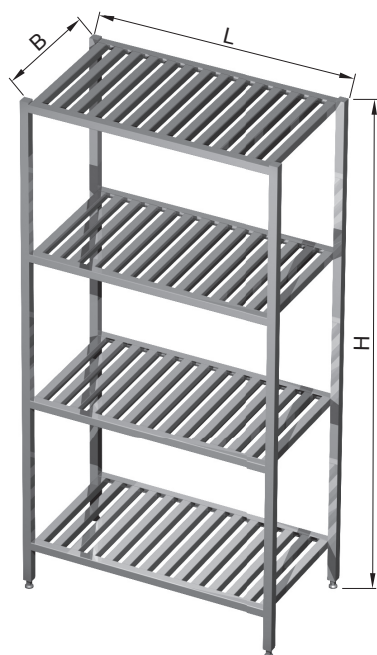

L (mm)	Masa		
	B 400 (mm)	B 500 (mm)	B 600 (mm)
600	23 kg	25 kg	28 kg
700	25 kg	28 kg	31 kg
800	27 kg	31 kg	34 kg
900	30 kg	34 kg	38 kg
1000	32 kg	36 kg	41 kg
1100	34 kg	39 kg	44 kg
1200	37 kg	42 kg	47 kg
1300	39 kg	45 kg	50 kg
1400	42 kg	47 kg	54 kg

Opcje:

- typowe wymiary gabarytowe wg tabeli
- szczegóły konstrukcyjno-wymiarowe wg karty informacyjnej
- standardowo H=1800, w opcji H=2000 za dopłatą
- w opcji półki druga i trzecia przestawne za dopłatą
- nośność każdej półki 800 N/m²

Regał skręcany 4 półki pełne DC/PS 06 53

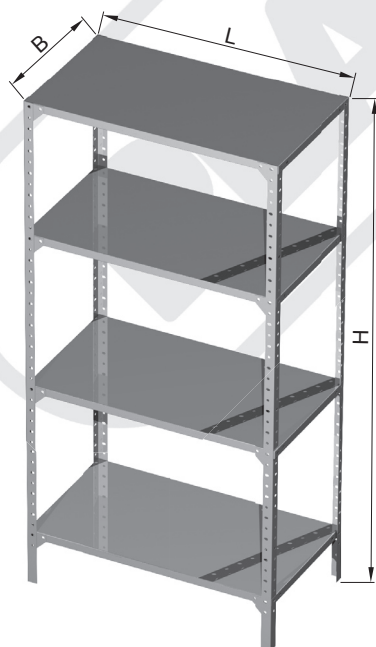

L (mm)	Masa		
	B 400 (mm)	B 500 (mm)	B 600 (mm)
600	16 kg	18 kg	20 kg
700	17 kg	19 kg	22 kg
800	18 kg	21 kg	24 kg
900	19 kg	22 kg	25 kg
1000	21 kg	24 kg	27 kg

Opcje:

- typowe wymiary gabarytowe wg tabeli
- szczegóły konstrukcyjno-wymiarowe wg karty informacyjnej
- standardowo H=1800, w opcji H=2000 za dopłatą
- nośność każdej półki 800 N/m²
- stopki regulowane za dopłatą

Regał skręcany 4 półki perforowane DC/PS 06 54

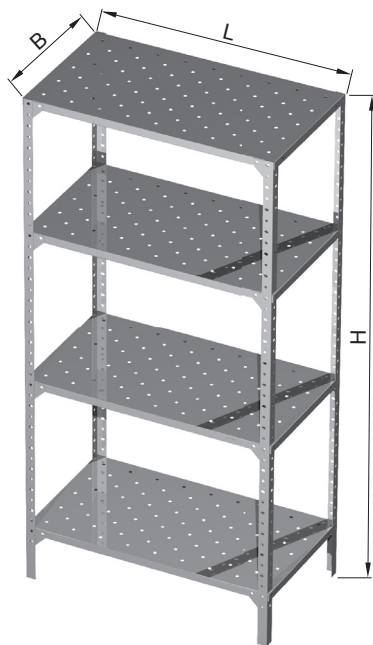

L (mm)	Masa		
	B 400 (mm)	B 500 (mm)	B 600 (mm)
600	16 kg	18 kg	20 kg
700	17 kg	19 kg	22 kg
800	18 kg	21 kg	24 kg
900	19 kg	22 kg	25 kg
1000	21 kg	24 kg	27 kg

Opcje:

- typowe wymiary gabarytowe wg tabeli
- szczegóły konstrukcyjno-wymiarowe wg karty informacyjnej
- standardowo H=1800, w opcji H=2000 za dopłatą
- nośność każdej półki 800 N/m²
- stopki regulowane za dopłatą

Regał skręcany 4 półki gretingowe DC/PS 06 55

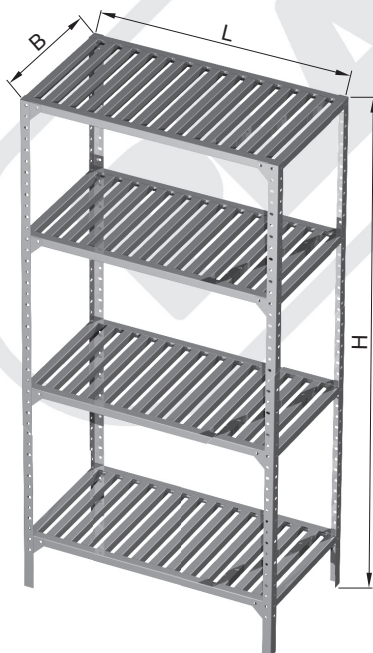

L (mm)	Masa		
	B 400 (mm)	B 500 (mm)	B 600 (mm)
600	18 kg	21 kg	24 kg
700	20 kg	23 kg	26 kg
800	21 kg	25 kg	28 kg
900	23 kg	27 kg	30 kg
1000	25 kg	29 kg	32 kg

Opcje:

- typowe wymiary gabarytowe wg tabeli
- szczegóły konstrukcyjno-wymiarowe wg karty informacyjnej
- standardowo H=1800, w opcji H=2000 za dopłatą
- nośność każdej półki 800 N/m²
- stopki regulowane za dopłatą

Regał jezdny na pojemniki GN DC/PS 06 60

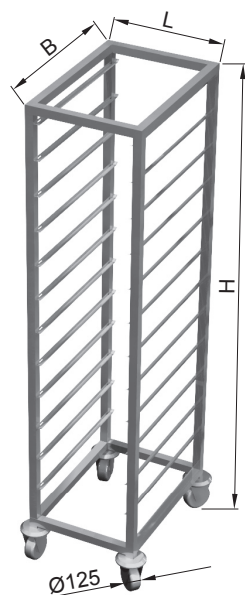

L (mm)	Masa	
	B 580 (mm)	H (mm)
410	17 kg	1600
735	19 kg	
410	19 kg	1800
735	21 kg	

Opcje:

- typowe wymiary gabarytowe wg tabeli
- szczegóły konstrukcyjno-wymiarowe wg karty informacyjnej
- przy zamówieniu proszę podać rozstaw i odległość między ślizgami lub wymiar pojemnika (tacy)
- pojemność dla H=1600 wynosi 10 GN 1/1 lub 2/1, dla H=2000 wynosi 12 GN 1/1 lub 2/1

Regał jezdny podwójny na pojemniki GN DC/PS 06 61

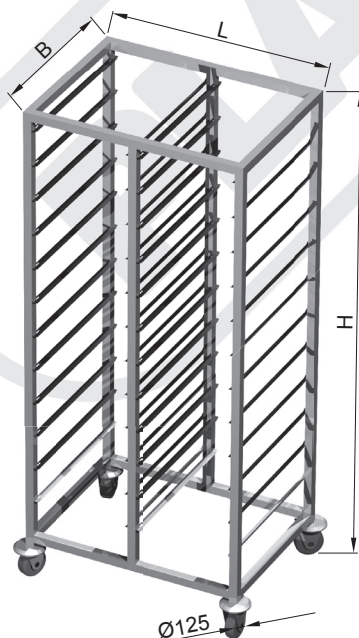

L (mm)	Masa	
	B 580 (mm)	H (mm)
790	31 kg	1600
1440	34 kg	
790	34 kg	1800
1440	38 kg	

Opcje:

- typowe wymiary gabarytowe wg tabeli
- szczegóły konstrukcyjno-wymiarowe wg karty informacyjnej
- przy zamówieniu proszę podać rozstaw i odległość między ślizgami H lub wymiar pojemnika (tacy)
- pojemność dla H=1600 wynosi 2x10 GN 1/1 lub 2/1, dla H=2000 wynosi 2x12 GN 1/1 lub 2/1

PLASTMET®

**MEBLE
DODATKOWE I SPECJALNE
ZE STALI NIERDZEWNEJ**

07

ADDITIONAL FURNITURE AND SPECIAL



Twoje wyposażenie gastronomiczne

MEBLE DODATKOWE I SPECJALNE – grupa 07

Meble dodatkowe: pojemniki na odpadki, kosze, wózki przeznaczone są do kuchni i pomieszczeń pomocniczych, w których składuje się odpadki.









Wyposażenie specjalne stanowią również meble nietypowe, nieujęte w pozostałych grupach asortymentowych. Spełniają one ważne zadania uzupełniające w procesach technologicznych: w gastronomii, w przemyśle piekarniczym i cukierniczym oraz w przemyśle spożywczym. Przykładem takich mebli są stojaki na tace, wózki i pojemniki specjalne.

ADDITIONAL FURNITURE AND SPECIAL – group 07

Additional furniture containers on trash, baskets, wheelchairs are assigned for kitchen and subsidiary accommodation, trash are stored away in which. Non-typical furniture present special endowment also, in uncaptivate groups remaining.

They grant important complementary tasks in process flows in gastronomy, in industry and confectioner's and in nutritive industry. On trays example of such furniture are uprights, wheelchairs and special containers.

Karta zbiorcza

<p>DC/PS 07 00</p>  <p>str. 54</p>	<p>DC/PS 07 01/2</p>  <p>str. 54</p>	<p>DC/PS 07 01/3</p>  <p>str. 54</p>
<p>DC/PS 07 02</p>  <p>str. 55</p>	<p>DC/PS 07 05/2</p>  <p>str. 55</p>	<p>DC/PS 07 05/3</p>  <p>str. 55</p>
<p>DC/PS 07 06</p>  <p>str. 56</p>	<p>DC/PS 07 10</p>  <p>str. 56</p>	<p>DC/PS 07 12</p>  <p>str. 56</p>
<p>DC/PS 07 13</p>  <p>str. 57</p>	<p>DC/PS 07 15</p>  <p>str. 57</p>	<p>DC/PS 07 16</p>  <p>str. 57</p>
<p>DC/PS 07 25</p>  <p>str. 58</p>		

Wózek transportowy - platforma DC/PS 07 00

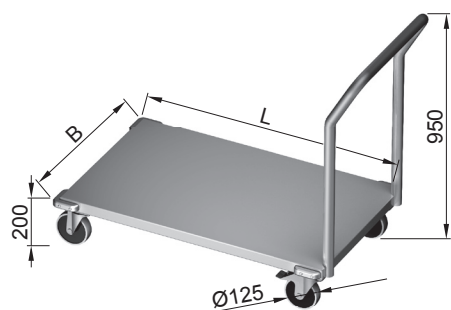

L (mm)	Masa	
	B 500 (mm)	B 600 (mm)
800	11 kg	12 kg
900	11 kg	13 kg
1000	12 kg	13 kg
1100	13 kg	14 kg
1200	14 kg	15 kg

Opcje:

- typowe wymiary gabarytowe wg tabeli
- standardowo zespół jezdny z hamulcem
- nośność 1500 N/m²

Wózek transportowy 2-półkowy DC/PS 07 01/2

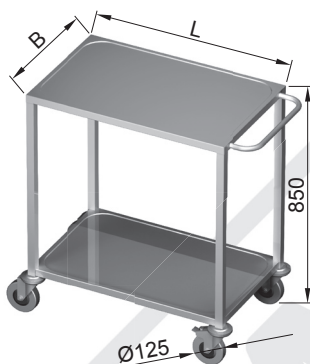

L (mm)	Masa	
	B 500 (mm)	B 600 (mm)
800	19 kg	20 kg
900	20 kg	22 kg
1000	21 kg	23 kg
1100	22 kg	25 kg
1200	24 kg	26 kg

Opcje:

- typowe wymiary gabarytowe wg tabeli
- standardowo zespół jezdny z hamulcem
- dodatkowa półka za dopłatą wg tabeli dopłat
- nośność każdej półki 800 N/m²

Wózek transportowy 3-półkowy DC/PS 07 01/3

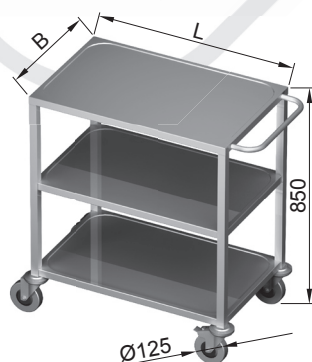

L (mm)	Masa	
	B 500 (mm)	B 600 (mm)
800	21 kg	22 kg
900	22 kg	24 kg
1000	24 kg	26 kg
1100	26 kg	28 kg
1200	28 kg	30 kg

Opcje:

- typowe wymiary gabarytowe wg tabeli
- standardowo zespół jezdny z hamulcem
- dodatkowa półka za dopłatą wg tabeli dopłat
- nośność każdej półki 800 N/m²

Wózek transportowy 4-półkowy DC/PS 07 02

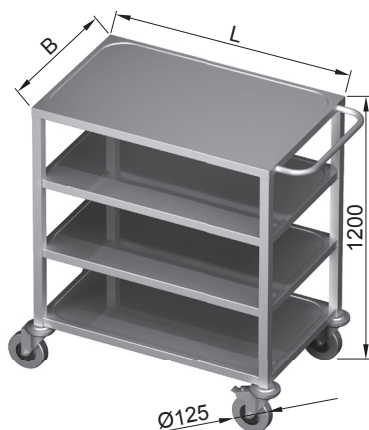

L (mm)	Masa	
	B 600 (mm)	B 700 (mm)
800	51 kg	54 kg
900	56 kg	59 kg
1000	61 kg	65 kg
1100	66 kg	70 kg
1200	71 kg	75 kg

Opcje:

- typowe wymiary gabarytowe wg tabeli
- standardowo zespół jezdny z hamulcem
- nośność każdej półki 800 N/m²

Wózek kelnerski 2-półkowy DC/PS 07 05/2

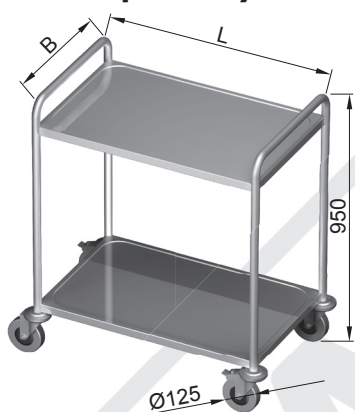

L (mm)	Masa	
	B 500 (mm)	B 600 (mm)
800	16 kg	17 kg
900	17 kg	19 kg
1000	18 kg	20 kg
1100	19 kg	21 kg
1200	20 kg	22 kg

Opcje:

- typowe wymiary gabarytowe wg tabeli
- standardowo zespół jezdny z hamulcem
- dodatkowa półka za dopłatą wg tabeli dopłat
- nośność każdej półki 800 N/m²

Wózek kelnerski 3-półkowy DC/PS 07 05/3

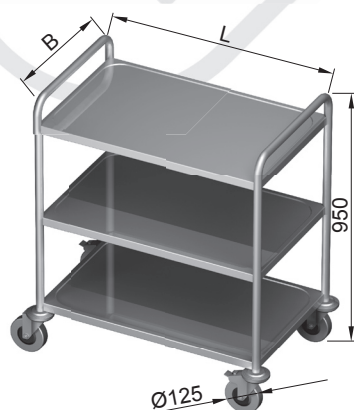

L (mm)	Masa	
	B 500 (mm)	B 600 (mm)
800	21 kg	23 kg
900	23 kg	25 kg
1000	24 kg	27 kg
1100	26 kg	28 kg
1200	27 kg	30 kg

Opcje:

- typowe wymiary gabarytowe wg tabeli
- standardowo zespół jezdny z hamulcem
- dodatkowa półka za dopłatą wg tabeli dopłat
- nośność każdej półki 800 N/m²

Wózek z szafką DC/PS 07 06

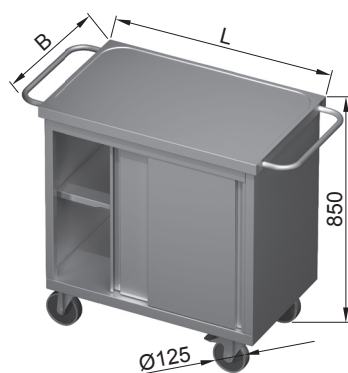

L (mm)	Masa	
	B 600 (mm)	B 700 (mm)
1000	33 kg	37 kg
1100	36 kg	40 kg
1200	39 kg	43 kg

Opcje:

- typowe wymiary gabarytowe wg tabeli
- standardowo zespół jezdny z hamulcem
- standardowo półka przestawna, nośność 800 N/m²

Pojemnik na odpadki jezdny DC/PS 07 10

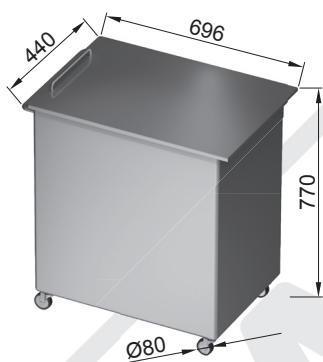

L (mm)	Masa	
	B 440 (mm)	H (mm)
700	24 kg	770

Opcje:

- typowe wymiary gabarytowe wg tabeli
- standardowo zespół jezdny z hamulcem

Stojak na worki do odpadków DC/PS 07 12

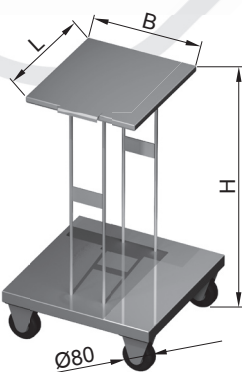

L (mm)	Masa (kg)	H 700 (mm)
500	5 kg	650
500	7 kg	850

Opcje:

- typowe wymiary gabarytowe wg tabeli
- standardowo zespół jezdny z hamulcem

Pojemnik na odpadki DC/PS 07 13

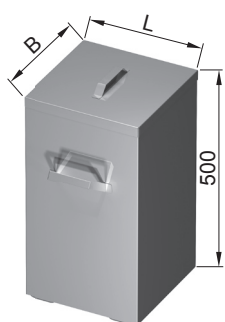

Masa	
L (mm)	B 350 (mm)
350	8 kg

Opcje:

- typowe wymiary gabarytowe wg tabeli
- pojemność 50 l

Pojemnik na odpadki okrągły DC/PS 07 15



D (mm)	Masa (kg)	H (mm)
375	8 kg	500
445	11 kg	650

Opcje:

- typowe wymiary gabarytowe wg tabeli
- standardowo zespół jezdny z hamulcem
- pojemność 35 i 75 l
- dostępny w wersji stacjonarnej (bez kół)
- dno spawane - za dopłatą

Kosz na śmieci z pojemnikiem DC/PS 07 16



Masa		
L (mm)	B 600 (mm)	H 700 (mm)
600	25 kg	30 kg

Opcje:

- typowe wymiary gabarytowe wg tabeli
- szczegóły konstrukcyjno-wymiarowe wg karty informacyjnej

Pomocnik kelnerski DC/PS 07 25

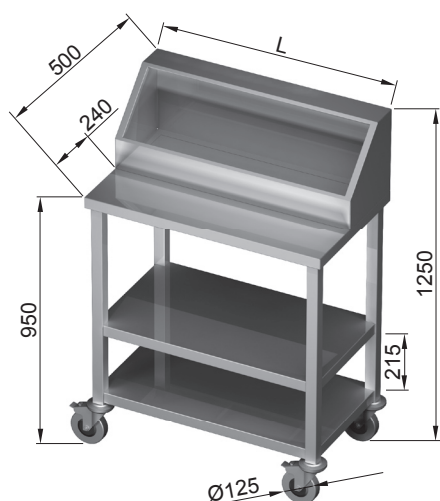

Masa	
L (mm)	B 500 (mm)
680	25 kg
840	30 kg
1000	31 kg



Opcje:

- typowe wymiary gabarytowe wg tabeli
- standardowy zespół jezdny z hamulcem
- pojemność dla L=680 wynosi 4xGN 1/4x150,
dla L=840 wynosi 5xGN 1/4x150,
dla L=1000 wynosi 6xGN 1/4x150
- produkt dostarczamy bez pojemników i listew podtrzymujących

KARTA INFORMACYJNA

ODMIANY PŁYT ROBOCZYCH

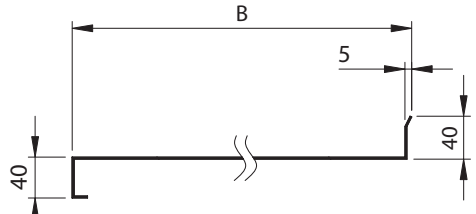
Płyty proste - P

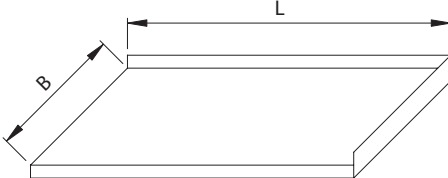
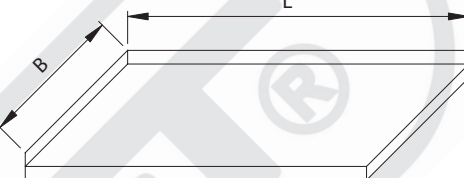
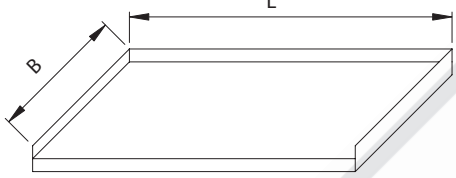
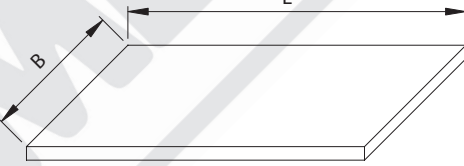
PRZEKRÓJ POPRZECZNY 	PS (przyścienna) 
PP (prawa) 	PL (lewa) 
PC (centralna) 	PO (otwarta) 

Płyty profilowane - Z

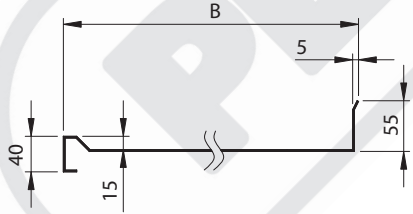
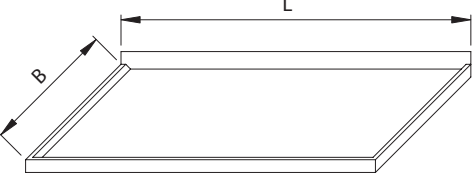
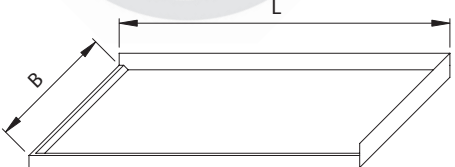
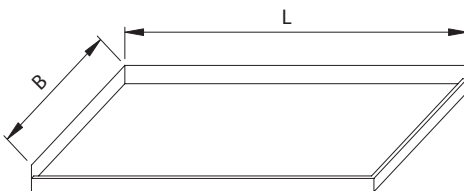
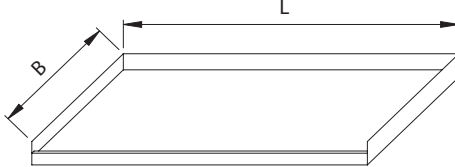
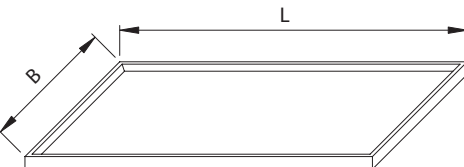
PRZEKRÓJ POPRZECZNY 	ZS (przyścienna) 
ZP (prawa) 	ZL (lewa) 
ZC (centralna) 	ZO (otwarta) 

KARTA INFORMACYJNA

SZCZEGÓŁY KONSTRUKCYJNO-WYMIAROWE

<p>ZLEWOZMYWAK JEDNOKOMOROWY - PŁYTA ZS, ZL, ZP</p>	<p>BASEN JEDNOKOMOROWY - PŁYTA PS</p>
<p>BASEN DWUKOMOROWY - PŁYTA PS</p>	<p>ZLEWOZMYWAK JEDNOKOMOROWY - PŁYTA ZL</p>
<p>ZLEWOZMYWAK JEDNOKOMOROWY - PŁYTA ZP</p>	<p>ZLEWOZMYWAK DWUKOMOROWY - PŁYTA ZS, ZP, ZL, ZC, ZO</p>
<p>ZLEWOZMYWAK DWUKOMOROWY - PŁYTA ZC</p>	<p>ZLEWOZMYWAK DWUKOMOROWY - PŁYTA ZL</p>
<p>ZLEWOZMYWAK DWUKOMOROWY - PŁYTA ZP</p>	<p>ZLEWOZMYWAK TRZYKOMOROWY - PŁYTA ZS, ZP, ZL, ZC, ZO</p>

KARTA INFORMACYJNA

SZCZEGÓŁY KONSTRUKCYJNO-WYMIAROWE

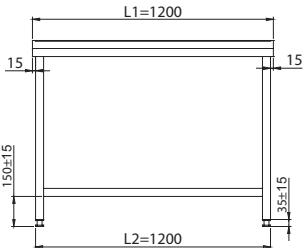
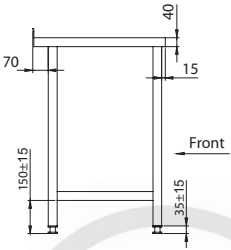
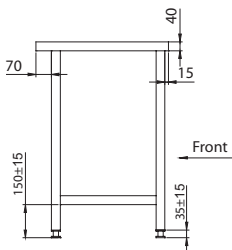
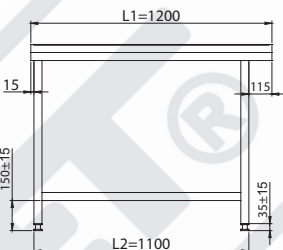
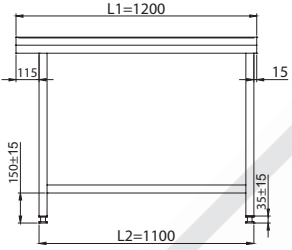
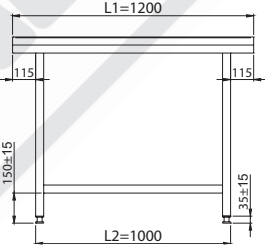
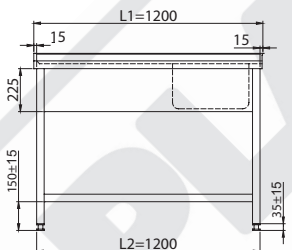
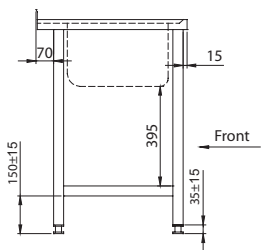
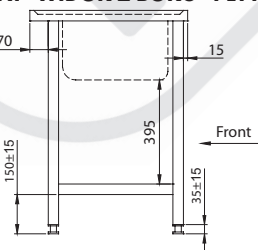
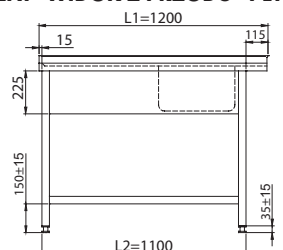
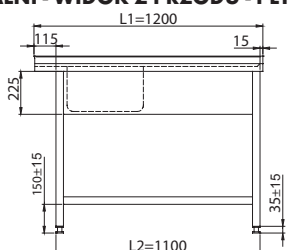
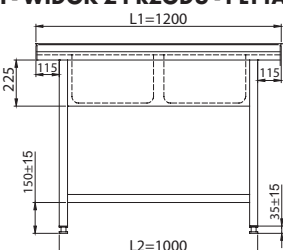
<p>STOŁY DO PRACY - WIDOK Z PRZODU - PŁYTA PS</p>  <p>Technical drawing showing the front view of a work table with plate PS. Dimensions: L1=1200, L2=1200, height 150±15, top edge 15, bottom edge 35±15.</p>	<p>STOŁY DO PRACY - WIDOK Z BOKU - PS/PL/PP/PC</p>  <p>Technical drawing showing the side view of a work table with plates PS, PL, PP, or PC. Dimensions: top edge 40, height 70, 150±15, 35±15, and a 'Front' arrow pointing left.</p>
<p>STOŁY DO PRACY - WIDOK Z BOKU - PŁYTA PO</p>  <p>Technical drawing showing the side view of a work table with plate PO. Dimensions: top edge 40, height 70, 150±15, 35±15, and a 'Front' arrow pointing left.</p>	<p>STOŁY DO PRACY - WIDOK Z PRZODU - PŁYTA PP</p>  <p>Technical drawing showing the front view of a work table with plate PP. Dimensions: L1=1200, L2=1100, height 150±15, top edge 15, bottom edge 35±15, and a side edge of 115.</p>
<p>STOŁY DO PRACY - WIDOK Z PRZODU - PŁYTA PL</p>  <p>Technical drawing showing the front view of a work table with plate PL. Dimensions: L1=1200, L2=1100, height 150±15, top edge 115, bottom edge 35±15, and a side edge of 15.</p>	<p>STOŁY DO PRACY - WIDOK Z PRZODU - PŁYTA PC</p>  <p>Technical drawing showing the front view of a work table with plate PC. Dimensions: L1=1200, L2=1000, height 150±15, top edge 115, bottom edge 35±15, and a side edge of 115.</p>
<p>STOŁY DO ZMYWALNI - WIDOK Z PRZODU - PŁYTA ZS</p>  <p>Technical drawing showing the front view of a wash table with plate ZS. Dimensions: L1=1200, L2=1200, height 150±15, top edge 15, bottom edge 35±15, and a sink depth of 225.</p>	<p>STOŁY DO ZMYWALNI - WIDOK Z BOKU ZS/ZP/ZL/ZC</p>  <p>Technical drawing showing the side view of a wash table with plates ZS, ZP, ZL, or ZC. Dimensions: top edge 70, height 150±15, 395, 35±15, and a 'Front' arrow pointing left.</p>
<p>STOŁY DO ZMYWALNI - WIDOK Z BOKU - PŁYTA ZO</p>  <p>Technical drawing showing the side view of a wash table with plate ZO. Dimensions: top edge 70, height 150±15, 395, 35±15, and a 'Front' arrow pointing left.</p>	<p>STOŁY DO ZMYWALNI - WIDOK Z PRZODU - PŁYTA ZP</p>  <p>Technical drawing showing the front view of a wash table with plate ZP. Dimensions: L1=1200, L2=1100, height 150±15, top edge 15, bottom edge 35±15, and a sink depth of 225.</p>
<p>STOŁY DO ZMYWALNI - WIDOK Z PRZODU - PŁYTA ZL</p>  <p>Technical drawing showing the front view of a wash table with plate ZL. Dimensions: L1=1200, L2=1100, height 150±15, top edge 115, bottom edge 35±15, and a sink depth of 225.</p>	<p>STOŁY DO ZMYWALNI - WIDOK Z PRZODU - PŁYTA ZC</p>  <p>Technical drawing showing the front view of a wash table with plate ZC. Dimensions: L1=1200, L2=1000, height 150±15, top edge 115, bottom edge 35±15, and a sink depth of 225.</p>

KARTA INFORMACYJNA

SZCZEGÓŁY KONSTRUKCYJNO-WYMIAROWE

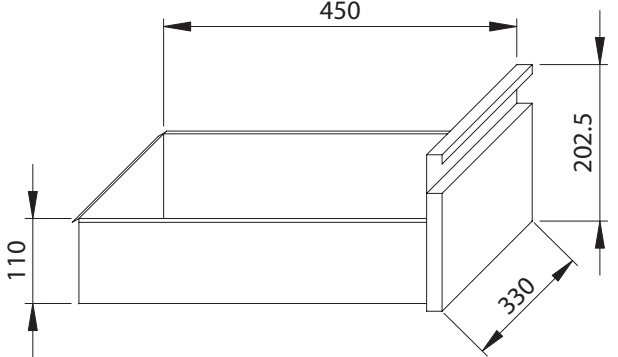
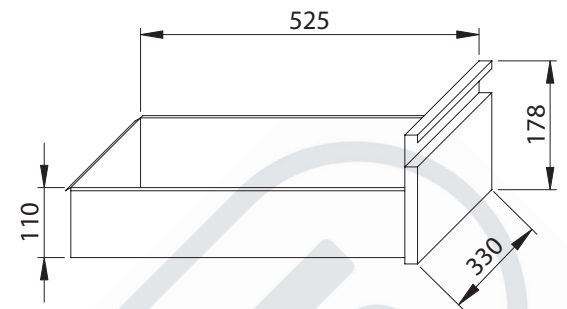
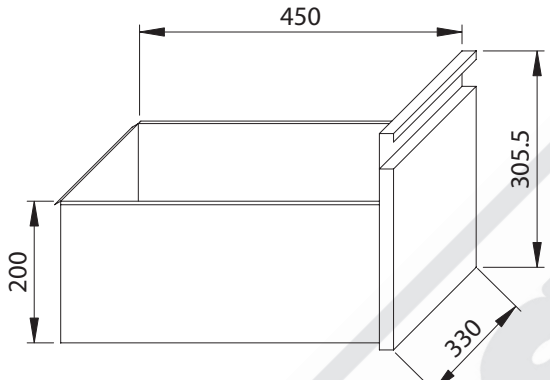
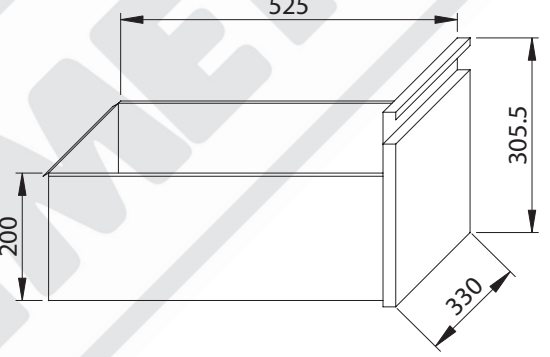
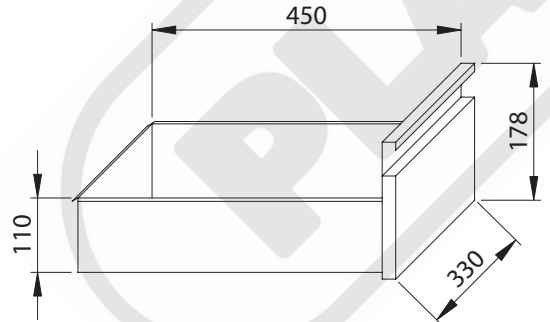
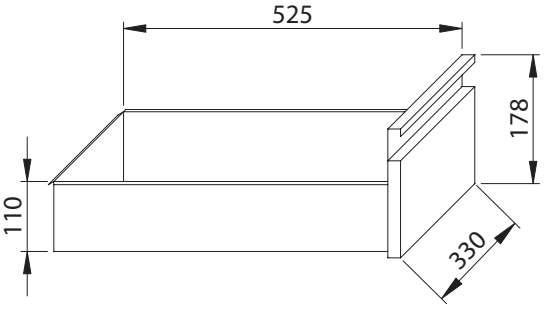
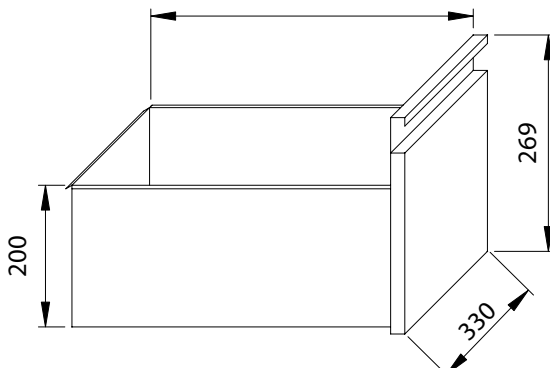
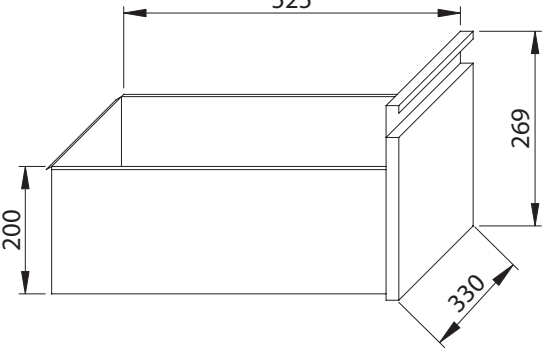
<p>TYP SZUFLAD W BLOKU 1 LUB 3 SZUFLADOWYM 600</p> 	<p>TYP SZUFLAD W BLOKU 1 LUB 3 SZUFLADOWYM 700</p> 
<p>TYP SZUFLAD W BLOKU 2 SZUFLADOWYM 600</p> 	<p>TYP SZUFLAD W BLOKU 2 SZUFLADOWYM 700</p> 
<p>TYP SZUFLAD W PODWIESZANYM BLOKU 1 LUB 3 SZUFLADOWYM 600</p> 	<p>TYP SZUFLAD W PODWIESZANYM BLOKU 1 LUB 3 SZUFLADOWYM 700</p> 
<p>TYP SZUFLAD W PODWIESZANYM BLOKU 2 SZUFLADOWYM 600</p> 	<p>TYP SZUFLAD W PODWIESZANYM BLOKU 2 SZUFLADOWYM 700</p> 

PLASTMET®



MEBLE SOCJALNE



MEBLE LABOLATORYJNE



MEBLE BIUROWE I SZKOLNE



HALE I WARSZTATY



MEBLE I URZĄDZENIA GASTRONOMICZNE



GABINETY LEKARSKIE



SPRZĘT SPORTOWY



MALOWANIE PROSZKOWE

PLASTMET®

Produkujemy:

Wyposażenie wnętrz ze stali zwykłej i nierdzewnej: meble i urządzenia gastronomiczne, okapy wentylacyjne, meble socjalne, meble i urządzenia laboratoryjne, wyposażenie hal i warsztatów oraz meble biurowe.

Sprzęt sportowy do tenisa stołowego oraz wyposażenie boisk i sal.

Malujemy proszkowo stal, stopy aluminium, metale kolorowe. **Projektujemy** i realizujemy zamówienia nietypowe i specjalne.

We produce:

Stainless and common steel equipment, the catering business furniture and equipment, ventilation hoods, social furnitures, laboratory equipment and furnitures, halls and workshops equipment and office furnitures.

Table tennis, courts and gyms sport equipment.

We do powder coating of steel, aluminium alloys, coloured metals.

We design and realize non-typical and special orders.



EDYCJA 2009



PLASTMET 64-720 Lubasz, ul. Chrobrego 1
tel. +48 (67) 255 60 32, fax +48 (67) 255 74 80
e-mail: plastmet@plastmet.com.pl, www.plastmet.com.pl